

CONVERSION INSTRUCTIONS

Natural Gas Conversion Kit for



GBC1273W / BH12-101-001-02

**This Natural Gas Conversion
Kit can be used ONLY with the
grill(s) listed above.**

Table of Contents

Important Safeguards	Page 2
Exploded View & Hardware	3
Conversion Instructions	3
Instalilling Natural Gas Line	11
Connect Natural Gas line	11
Disconnect Natural Gas Line	11
Operating Instructions	11
Checking for Leaks	11
Operating Main Burners	11
Operating Infrared Sear Burner	11
Operating Side Burner	11
Operating Infrared Back Burner	11
Cleaning and Care	11
Limited Warranty	11

The use and installation of this product must conform to local codes. In absence of local codes, use the *National Fuel Gas Code, ANSI Z223.1/NFPA 54, Natural Gas and Propane Installation Code, CSA B149.1, or Propane Storage and Handling Code, B149.2.*

California Proposition 65: Combustion by-products produced when using this product contain chemicals known to the State of California to cause cancer, birth defects, and other reproductive harm.

California Proposition 65: Wash your hands after handling this product.

Installation should be done by a qualified service person.

Use only Blue Rhino Global Sourcing, Inc. factory authorized parts. The use of any other part that is not factory authorized can be dangerous and will void your warranty.

Manufactured in China for: Blue Rhino Global Sourcing, Inc
Winston-Salem, NC USA • 1.800.762.1142, www.bluerhino.com

© Blue Rhino Global Sourcing, Inc. All Rights Reserved

VFK1000W-OM-102 ES



WARNING

FOR YOUR SAFETY:

For Outdoor Use Only
(outside any enclosure)



WARNING

FOR YOUR SAFETY:

1. Improper installation, adjustment, alteration, service or maintenance can cause injury or property damage.
2. Read the installation, operation and maintenance instructions thoroughly before installing or servicing this equipment.
3. Failure to follow these instructions could result in fire or explosion, which could cause property damage, personal injury or death.
4. This instruction manual contains important information necessary for the proper assembly and safe use of the appliance.
5. Read and follow all warnings and instructions before assembling and using the appliance.
6. Follow all warnings and instructions when using the appliance.
7. Keep this manual for future reference.



DANGER

If you smell gas -

1. Shut off gas to appliance.
2. Extinguish any open flame.
3. Open lid.
4. If odor continues, keep away from the appliance and immediately call your gas supplier or your fire department.



WARNING

FOR YOUR SAFETY:

1. Do not store or use gasoline or other flammable liquids or vapors in the vicinity of this or any other appliance.
2. An LP cylinder not connected for use shall not be stored in the vicinity of this or any other appliance.



DANGER

Never operate this appliance unattended.

Save these instructions for future reference. If you are assembling this unit for someone else, give this manual to him or her to read and save for future reference.

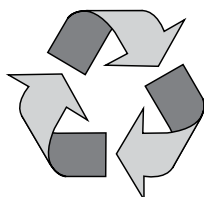

Made from 75% Bagasse

(Environmentally Friendly Sugar
Cane Pulp By-product)

Natural Gas Conversion Instructions – VFK1000W
Model No. GBC1273W / BH12-101-001-02

▲ DANGER: Failure to follow the dangers, warning and cautions in this manual may result in serious bodily injury or death, or in a fire or an explosion causing damage to property.

- ▲ WARNING:**
- ▲ Installation and repairs should be done by a qualified service person.
 - ▲ This grill is for outdoor use only, and shall not be used in a building, garage or any other enclosed area.
 - ▲ Natural Gas (NG) Characteristics:
 - a. NG is flammable and hazardous if handled improperly. Become aware of the characteristics before using any NG product.
 - b. NG is explosive under pressure, heavier than air and settles and pools in low areas.
 - c. NG in its natural state has no odor. For your safety, an odorant is added that smells like rotten cabbage.
 - d. Contact with NG can cause freeze burns to skin.
 - ▲ Do not block holes in sides or back of grill.
 - ▲ A fire causing, serious injury or damage to property may occur if the above is not followed exactly.
 - ▲ The use of alcohol, prescription or non-prescription drugs may impair the consumer's ability to properly assemble or safely operate the appliance.
 - ▲ Never use charcoal, lighter fluid, lava rocks, gasoline, kerosene or alcohol with this product.
 - ▲ Your grill has been checked at all factory connections for leaks. Recheck all connections as described in the "Operating Instructions" section of the manual, as movement in shipping can loosen connections.
 - ▲ Check for leaks even if your unit was assembled for you by someone else.
 - ▲ Do not operate if gas leak is present. Gas leaks may cause a fire or explosion.
 - ▲ You must follow all leak-checking procedures before operating. To prevent fire or explosion hazard when testing for a leak:
 - a. Always perform leak test before lighting the grill and each time the tank is connected for use.
 - b. No smoking. Do not use or permit sources of ignition in the area while conducting a leak test.
 - c. Conduct the leak test outdoors in a well-ventilated area.
 - d. Do not use matches, lighters, or a flame to check for leaks.
 - e. Do not use grill until any and all leaks are corrected.If you are unable to stop a leak, turn off the main valve on the NG supply line. Call a gas appliance serviceman or your local NG supplier.
 - ▲ The appliance and its individual shutoff valve must be disconnected from the gas supply piping system during any pressure testing of that system at a pressures in excess of 1/2 psig (3.5 kpa).
 - ▲ The appliance must be isolated from the gas supply piping system by closing its individual manual shutoff valve during any pressure testing of the gas supply piping system at test pressures equal to or less than 1/2 psig (3.5 kpa).
 - ▲ Do not store or use gasoline or other flammable liquids or vapors within 25 feet (7.62 m) of this appliance.
 - ▲ Do not use in an explosive atmosphere. Keep grill area clear and free from combustible materials, gasoline and other flammable vapors and liquids.
 - ▲ Minimum clearance from sides and back of unit to combustible construction is 36 inches (91.4 cm). Do not use this appliance under any type of overhang or roof.
 - ▲ It is essential to keep the grill's valve compartment, burners and circulating air passages clean.
 - ▲ Inspect grill before each use.
 - ▲ Do not alter grill in any manner. Any alteration will void your warranty.
 - ▲ Do not use the grill unless it is COMPLETELY assembled and all parts are securely fastened and tightened.
 - ▲ Do not build this model of grill in any built-in or slide in construction. Ignoring this warning could cause a fire or an explosion that can damage property and cause serious bodily injury or death.
 - ▲ This grill should be thoroughly cleaned and inspected on a regular basis.
 - ▲ Clean and inspect the hose before each use of the appliance. If there is evidence of abrasion, wear, cuts or leaks, the hose must be replaced prior to the appliance being put into operation.
 - ▲ Use only the regulator and hose assembly provided. The replacement regulator and hose assembly shall be that specified by the manufacturer.
 - ▲ Use only Blue Rhino Global Sourcing, Inc. factory authorized parts. The use of any part that is not factory authorized can be dangerous. Doing so will also void your warranty.
 - ▲ Do not operate this appliance without reading "Operating Instructions" in this manual.
 - ▲ This grill is designed with to operate at an inlet pressure of: LP gas: 11 inches water column; NG 7 inches water column.
 - ▲ Do not install or use in or on boats or recreational vehicles.
 - ▲ When cooking, fire extinguishing materials shall be readily accessible. In the event of an oil/grease fire, do not attempt to extinguish with water. Use type BC dry chemical fire extinguisher or smother with dirt, sand or baking soda.
 - ▲ Do not use grill in high winds.
 - ▲ Never lean over the grill when lighting.
 - ▲ Do not leave a lit grill unattended, especially keep children and pets away from grill at all times.
 - ▲ Do not leave grill unattended while preheating or burning off food residue on high. If grill has not been cleaned, a grease fire can occur that may damage the product.
 - ▲ Do not place empty cooking vessels on the appliance while in operation.
 - ▲ Use caution when placing anything on the grill while the appliance is in operation.
 - ▲ Do not attempt to move grill when in use. Allow the grill to cool before moving or storing.
 - ▲ Always open grill lid carefully and slowly as heat and steam trapped within grill can severely burn you.
 - ▲ Do not attempt to disconnect the gas regulator from the tank or any gas fitting while the grill is in use.
 - ▲ Always place your grill on a hard, non-combustible, level surface. An asphalt or blacktop surface may not be acceptable for this purpose.
 - ▲ Move gas hoses as far away as possible from hot surfaces and dripping hot grease.
 - ▲ Keep all electrical cords away from a hot grill.
 - ▲ After a period of storage and/or nonuse, check for leaks, burner obstructions and inspect for any abrasion, wear or cuts to the hose.
 - ▲ Failure to open lid while igniting the grill's burners, or not waiting 5 minutes to allow the gas to clear if the grill does not light, may result in an explosive flame-up.
 - ▲ Never operate grill without heat plates installed.
 - ▲ Always use a meat thermometer to ensure food is cooked to a safe temperature.
 - ▲ Use protective gloves when assembling this product.
 - ▲ Do not force parts together as this can result in personal injury or damage to the product.
 - ▲ Never cover entire cooking area with aluminum foil.
 - ▲ All electrical accessories (such as rotisserie) must be electrically grounded in accordance with local codes, or National Electrical Code, ANSI / NFPA 70 or Canadian Electrical Code, CSA C22.1. Keep any electrical cords and/or fuel supply hoses away from any hot surfaces.
 - ▲ To protect against electric shock, do not immerse cord or plugs in water or other liquid.
 - ▲ Unplug from the outlet when not in use and before cleaning. Allow to cool before putting on or taking off parts.
 - ▲ Do not let the cord hang over the edge of a table or touch hot surface.
 - ▲ Do not use an outdoor cooking gas appliance for purposes other than intended.
 - ▲ When connecting, first connect plug to the outdoor cooking gas appliance then plug appliance into the outlet.
 - ▲ Use only a Ground Fault Interrupter (GFI) protected circuit with this outdoor cooking gas appliance.
 - ▲ Never remove the grounding plug or use with an adapter of 2 prongs; and use only extension cords with a 3 prong grounding plug, rated for the power of the equipment, and approved for outdoor use with a W-A marking.
 - ▲ OUTDOOR USE ONLY. DO NOT EXPOSE TO RAIN.
 - ▲ CAUTION: Risk of Electric Shock. Keep extension cord connection dry and off the ground
 - ▲ Use only on properly grounded outlet.
 - ▲ Deaths, serious injury or damage to property may occur if the above is not followed exactly.

Contact 1.800.762.1142 for assistance. Do not return to place of purchase.

Parts List		Exploded View
1	Natural Gas Hose	55-08-212
2	Quick Connect	55-10-339

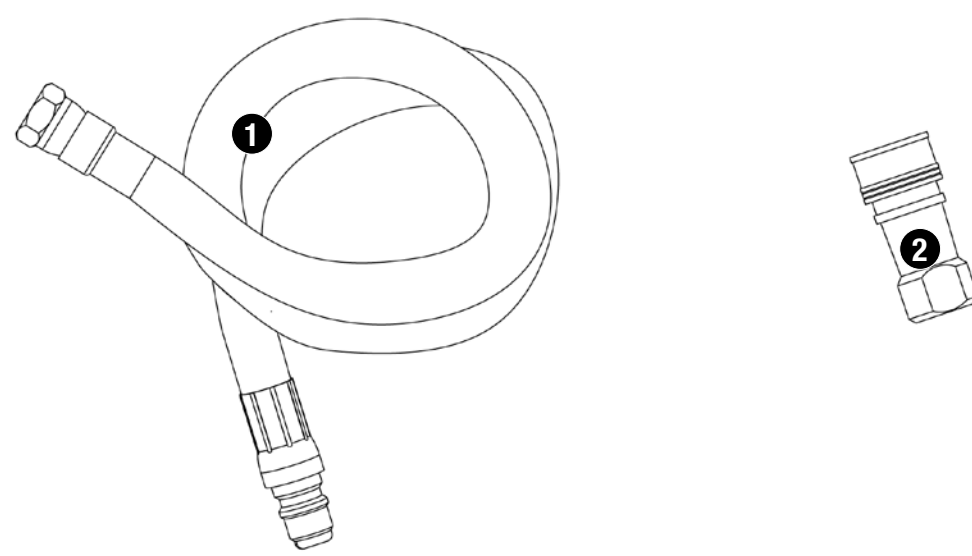

Hardware (Not Included)		
A	Screw	M4x12 Nickel Plated Phillips Truss Head
B	Nut	M4 Nickel Plated
C	Nut	M12 Nickel Plated
D	Washer	ø4.2 Nickel Plated
E	Pin	
F	Cotter Pin	

Tools Required for Conversion (Not Included)	
#2 Phillips Head Screwdriver	1 pc
M10 Wrench	1 pc
M16 Wrench	2 pcs
M22 Wrench	1 pc

Tools Required for Conversion (Included)	
Wrench	1 pc



Conversion Instructions

1 DO NOT RETURN PRODUCT TO STORE.

For assistance call 1.800.762.1142 toll free. Please have your owner's manual and model number available for reference.

For Easiest Assembly:

- To avoid losing any small components or hardware, assemble your product on a level surface that does not have cracks or openings.
- Clear an area large enough to layout all components and hardware and that is soft to not scratch or damage any surface finishes.
- When applicable, tighten all hardware connections by hand first. Once the step is completed go back and fully tighten all hardware while being cautious not to over tighten to avoid damaging surfaces or stripping hardware.
- Follow all steps in order to properly assemble your product.

To complete conversion you will need:

- (1) Leak Detection Solution (Instructions on how to make solution are included in the "Operating Instructions" section of this manual)

Typical conversion: approximately 1 (one) hour.

2 Remove Warming Rack, Cooking Grids and Heat Plates



Conversion Instructions

3

Remove Lid

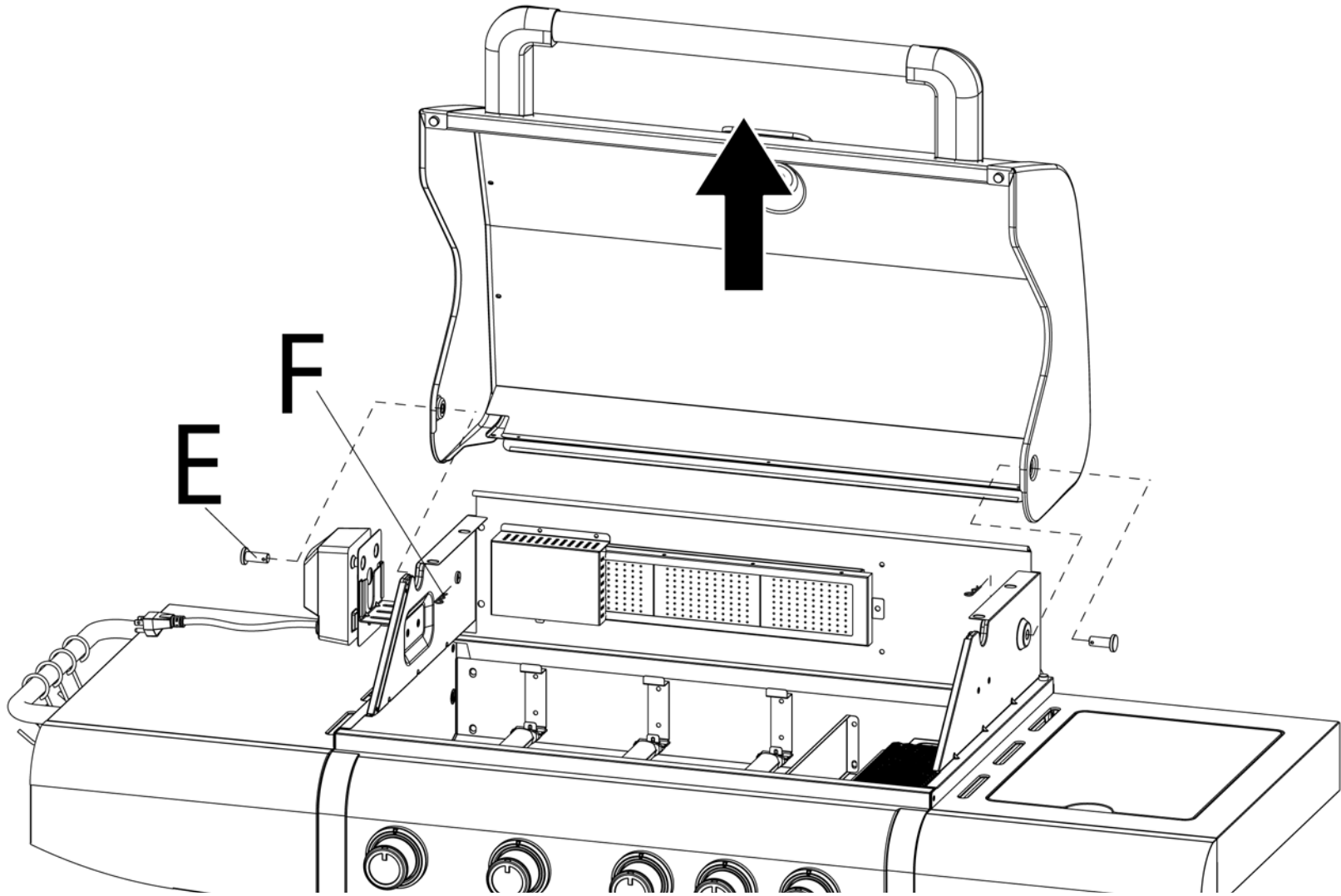

4

Remove Burners

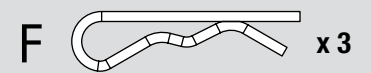
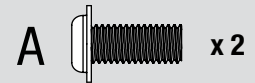
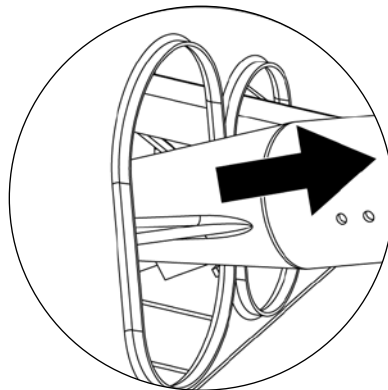
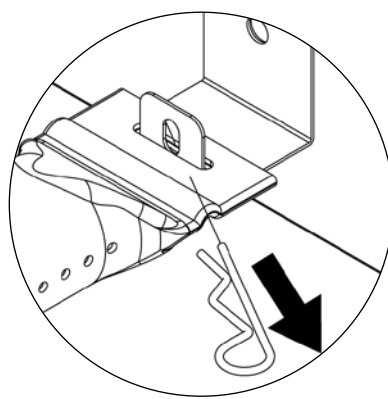
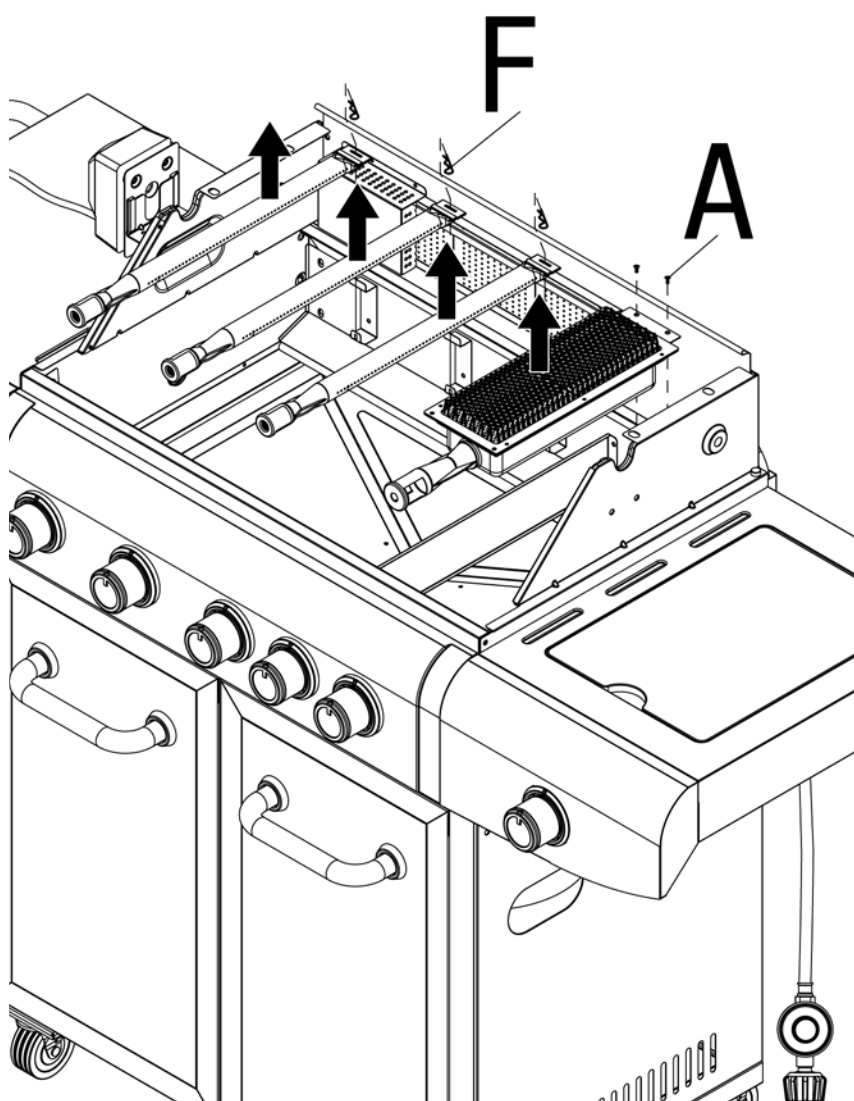

Contact 1.800.762.1142 for assistance. Do not return to place of purchase.

5

Remove Main Burner Orifices

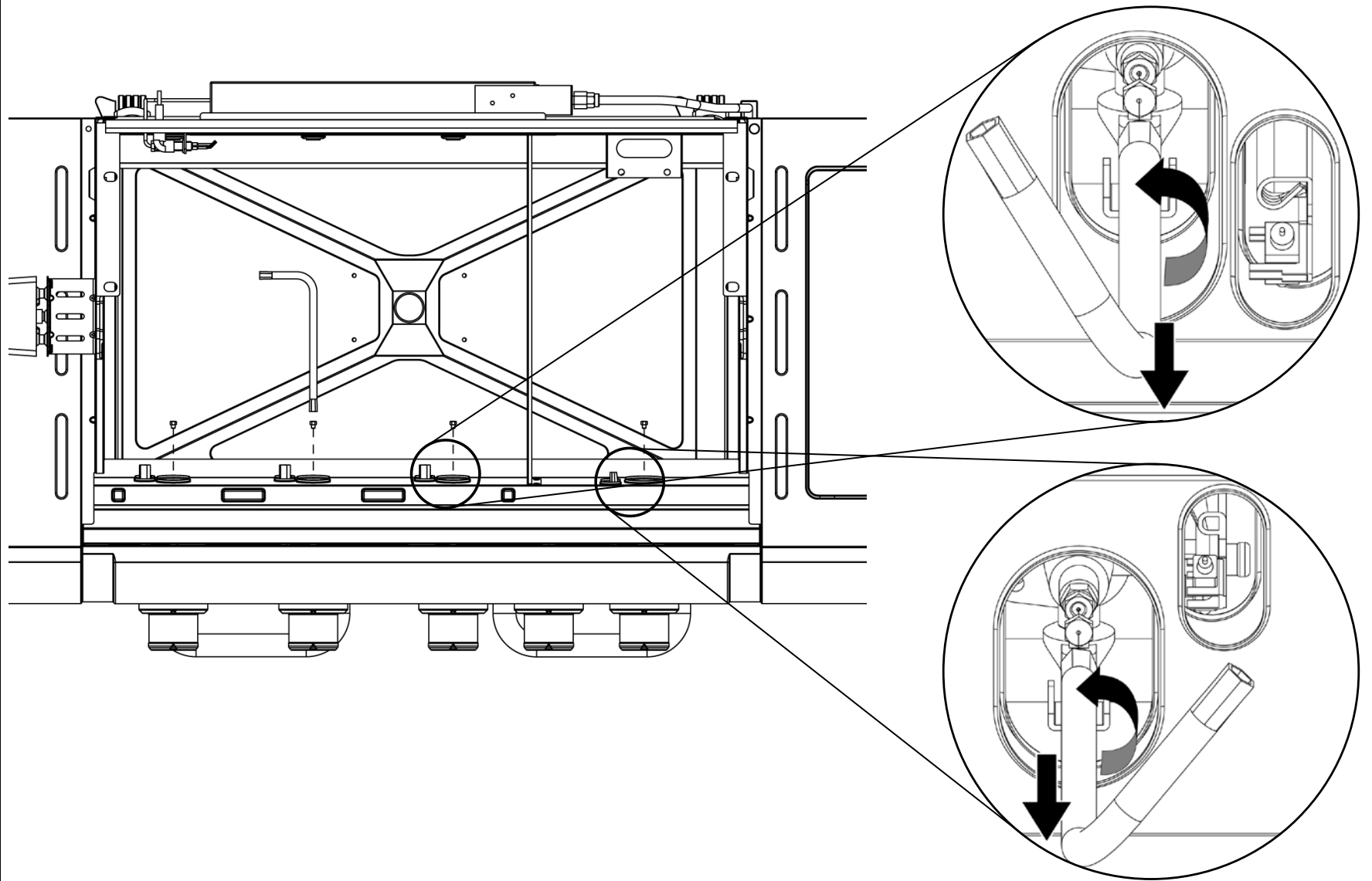

6

Remove Infrared Back Burner Covers

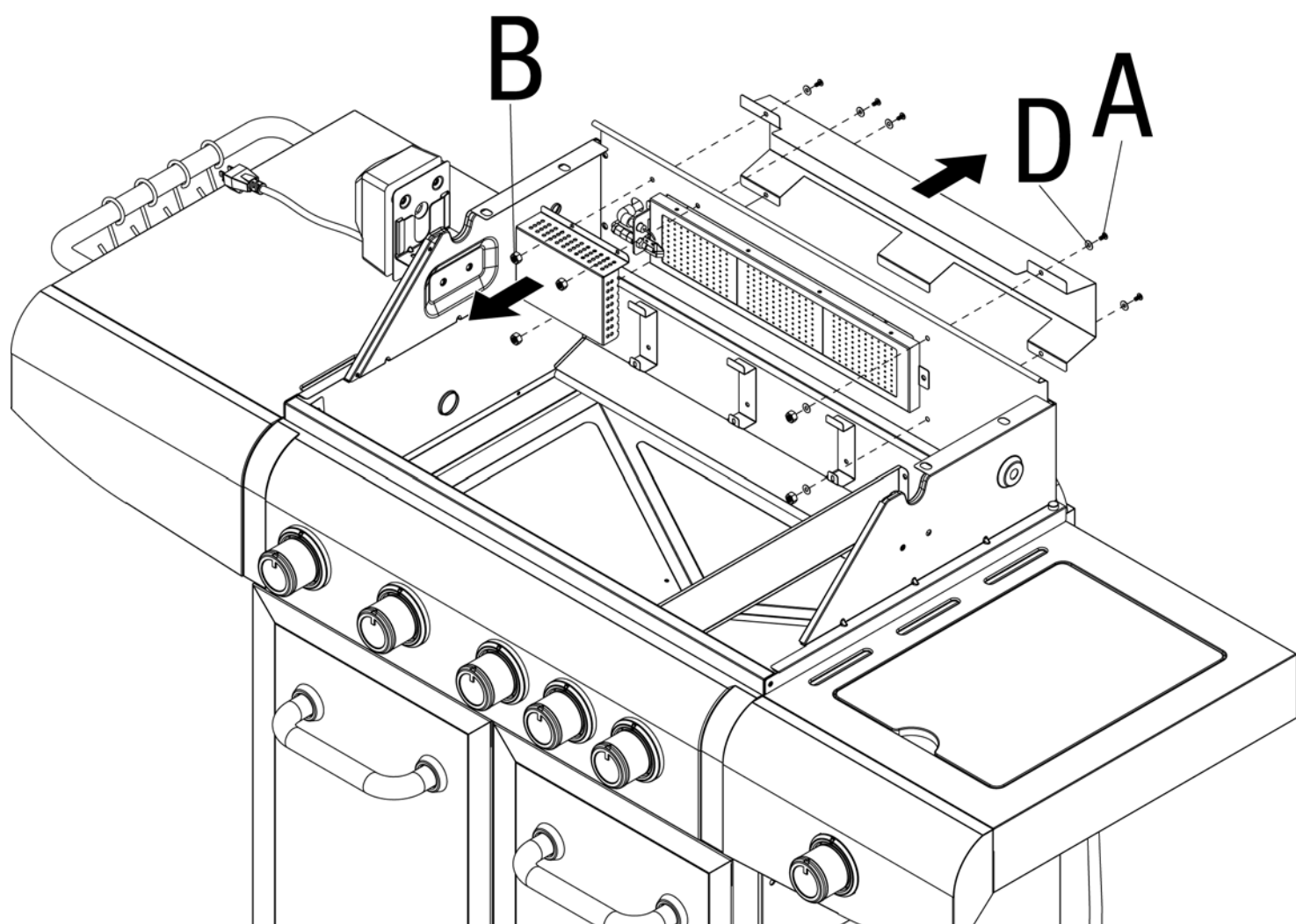

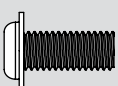
A  x5

B  x5

D  x7

Conversion Instructions (continued)

7

Remove the Infrared Back Burner Front Orifice

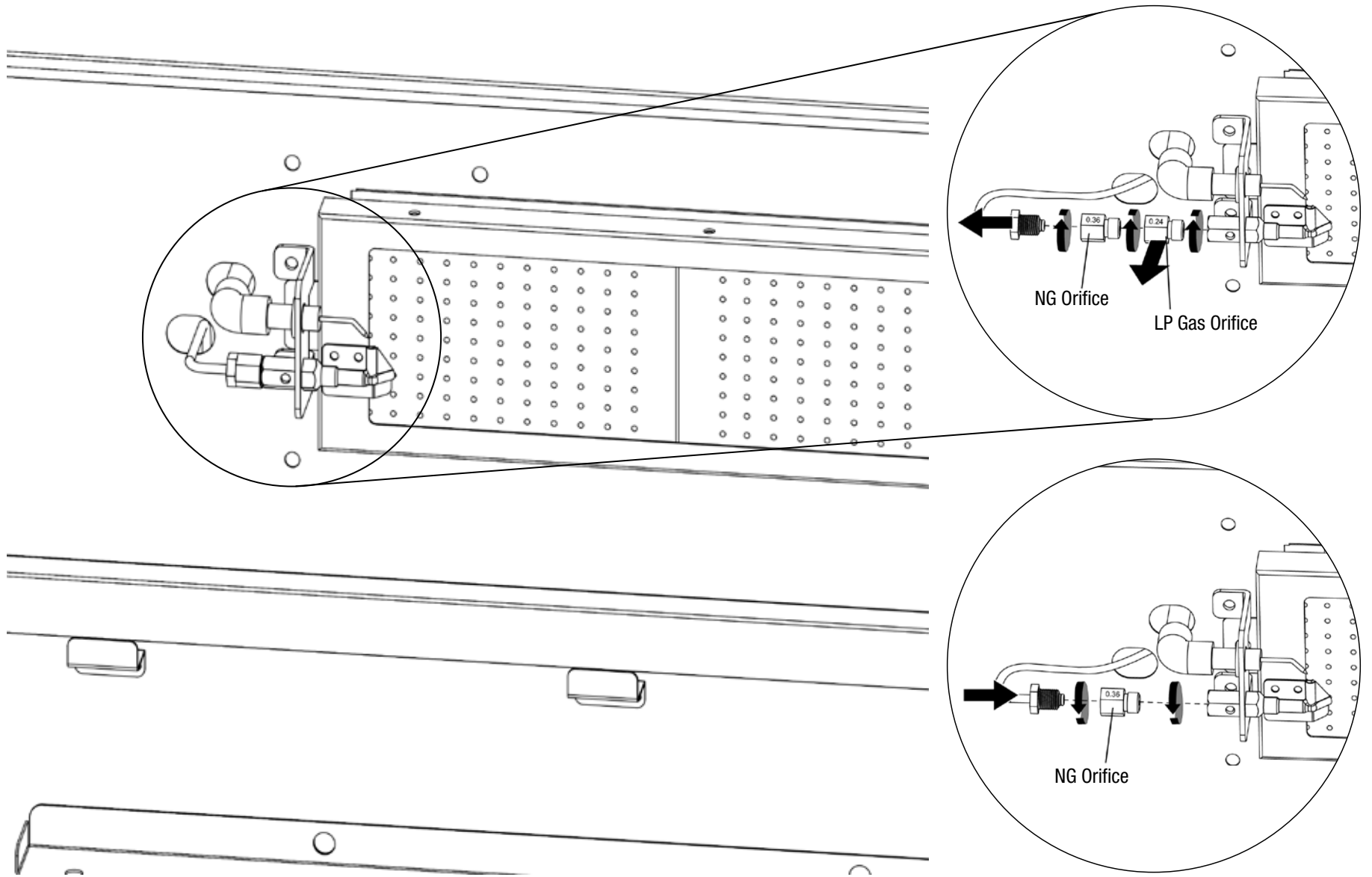

8

Remove Infrared Back Burner Rear Orifice

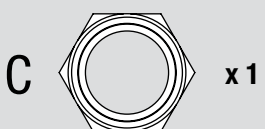
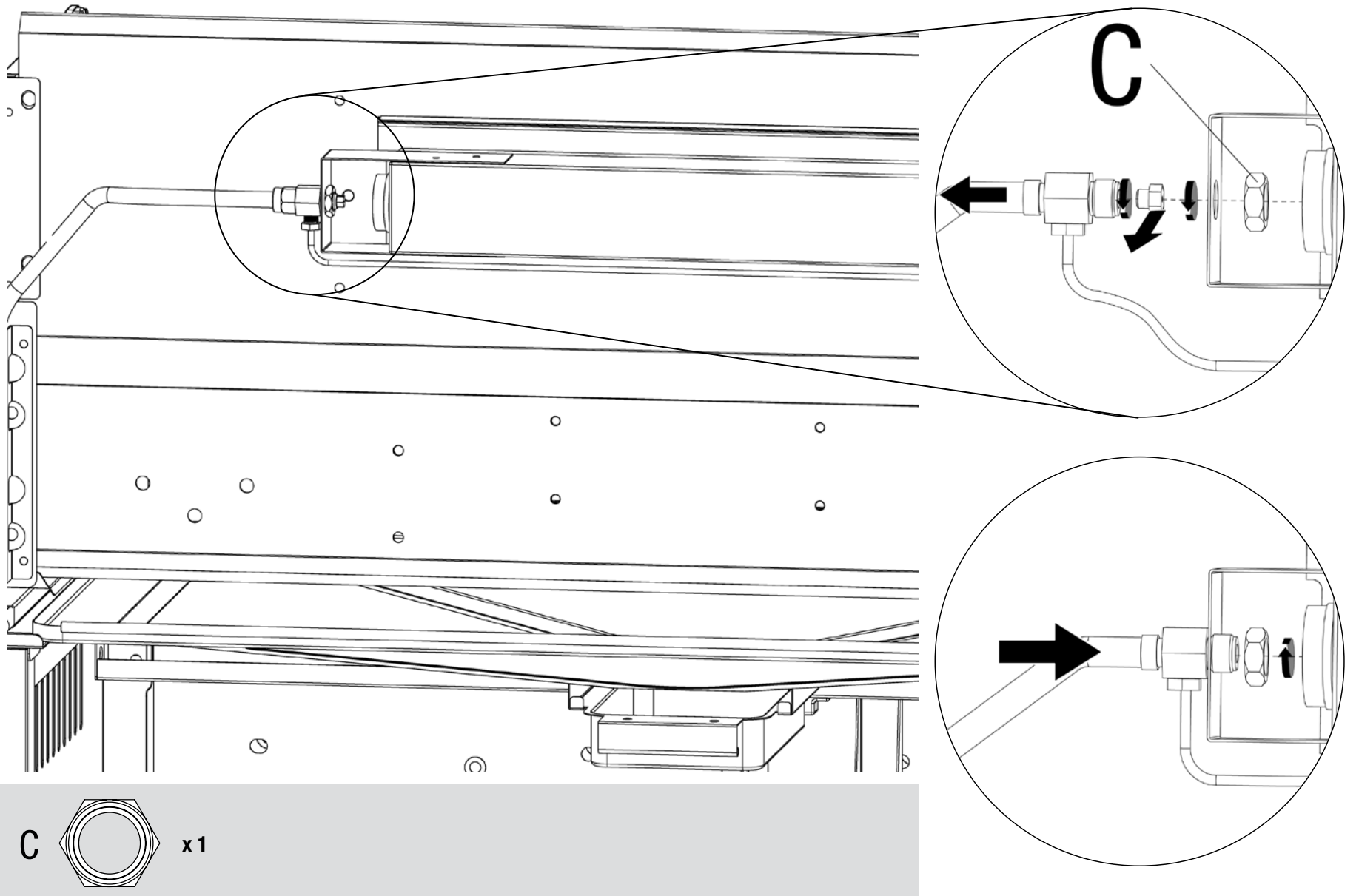

Contact 1.800.762.1142 for assistance. Do not return to place of purchase.

9

Attach Infrared Back Burner Covers

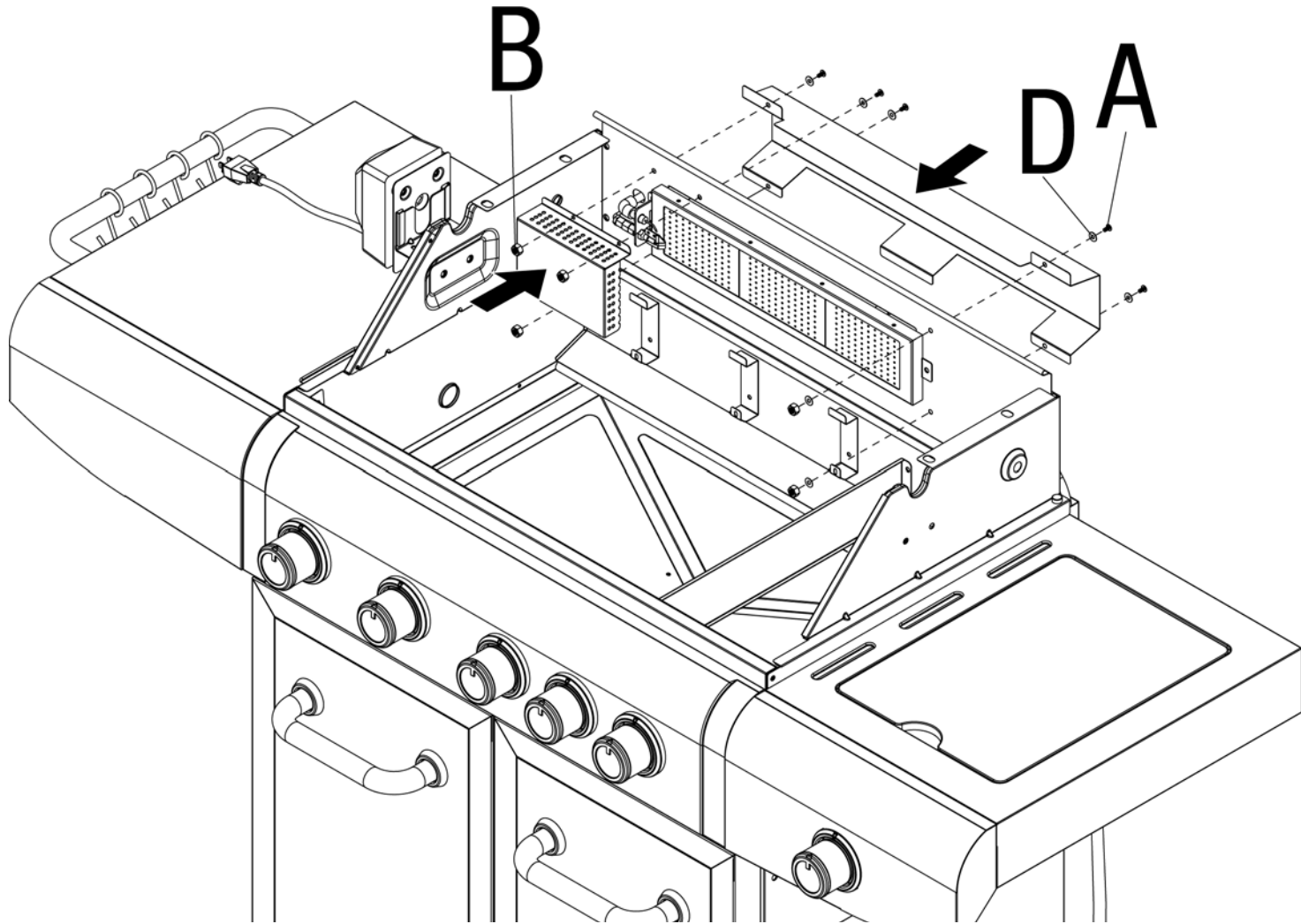

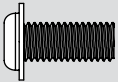
A  x5

B  x5

D  x7

10

Remove Side Burner Grid, Igniter Wire and Side Burner

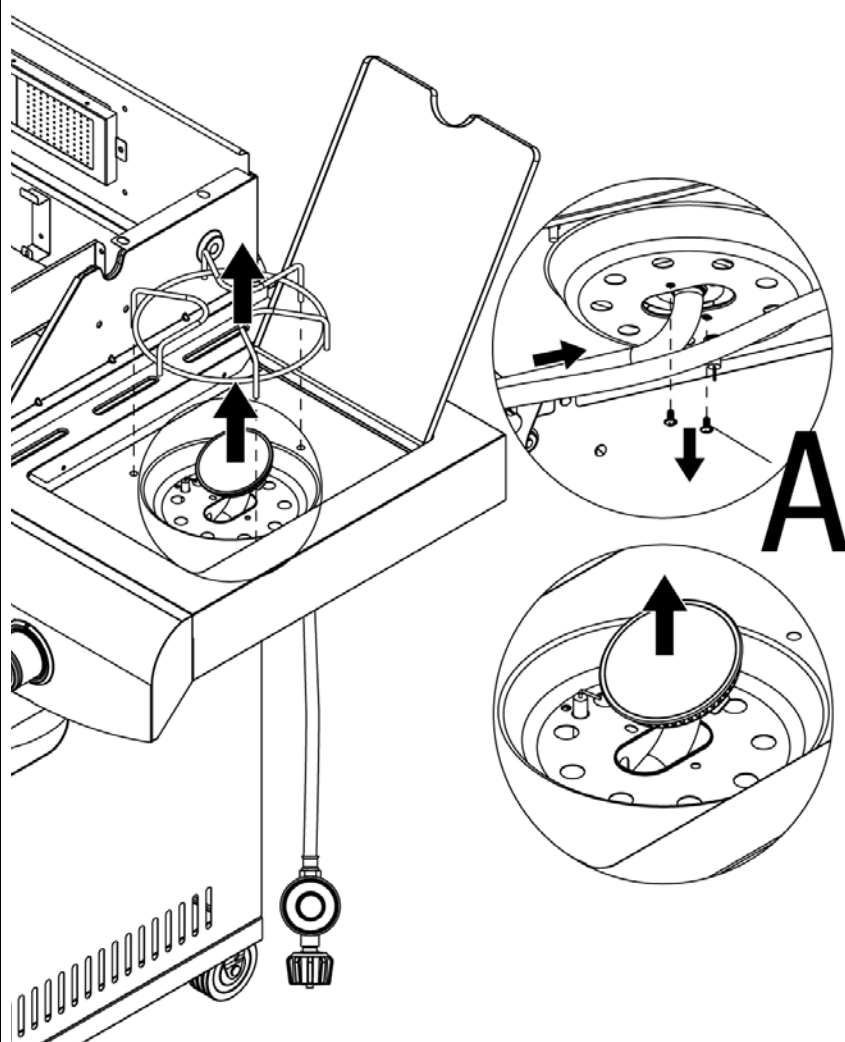

A  x2

11

Remove Side Burner Orifice

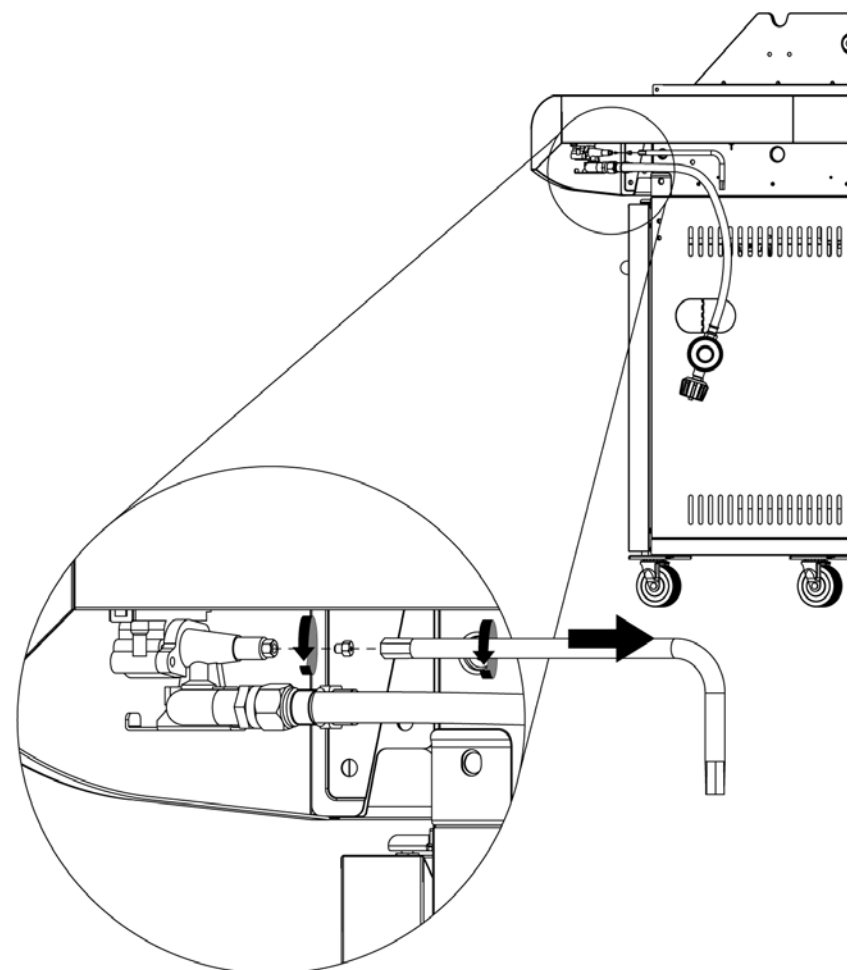

Conversion Instructions (continued)

12

Remove LP Gas Regulator/Hose Assembly and Attach Natural Gas Hose Assembly

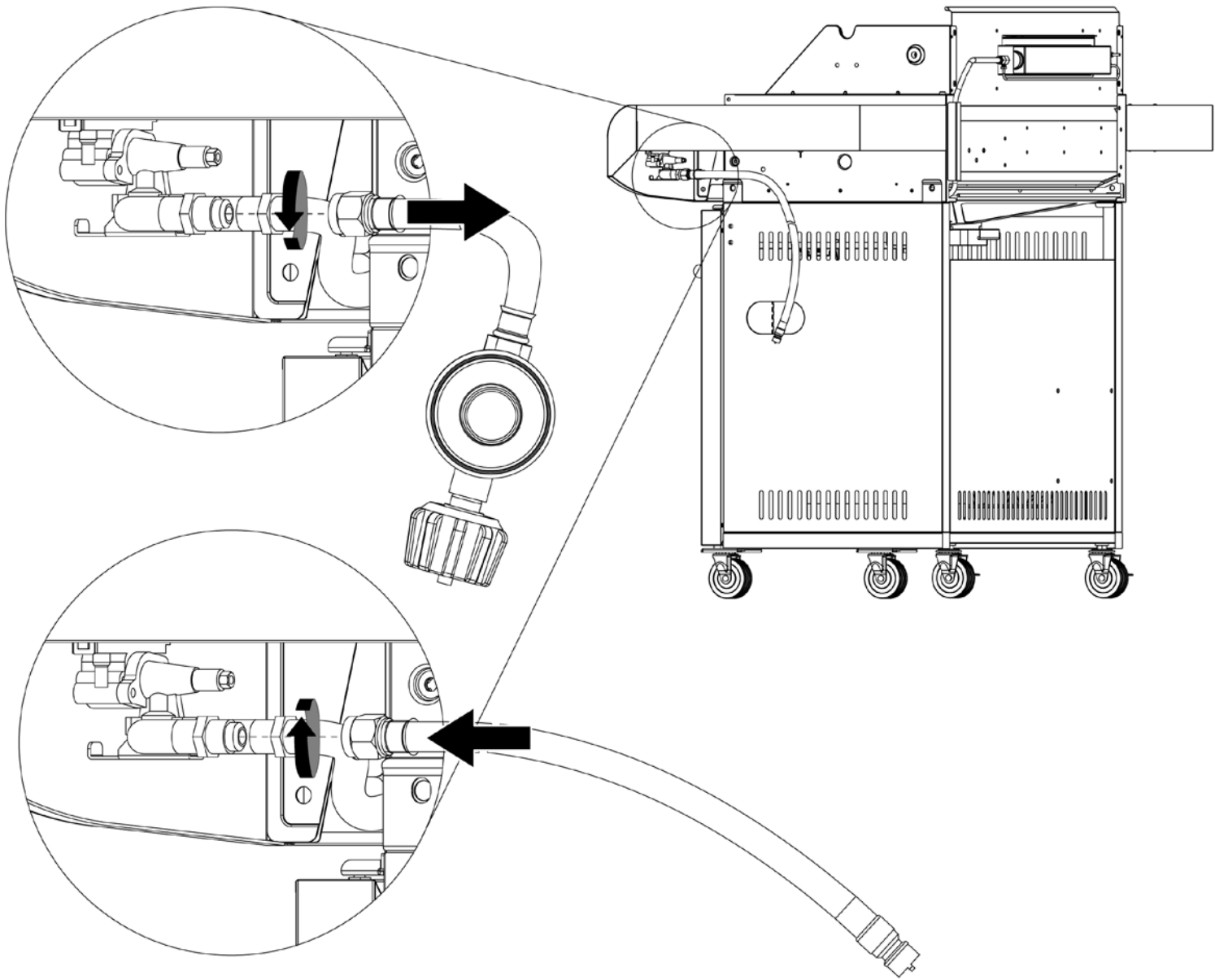

13

Attach Side Burner, Igniter Wire and Side Burner Grid

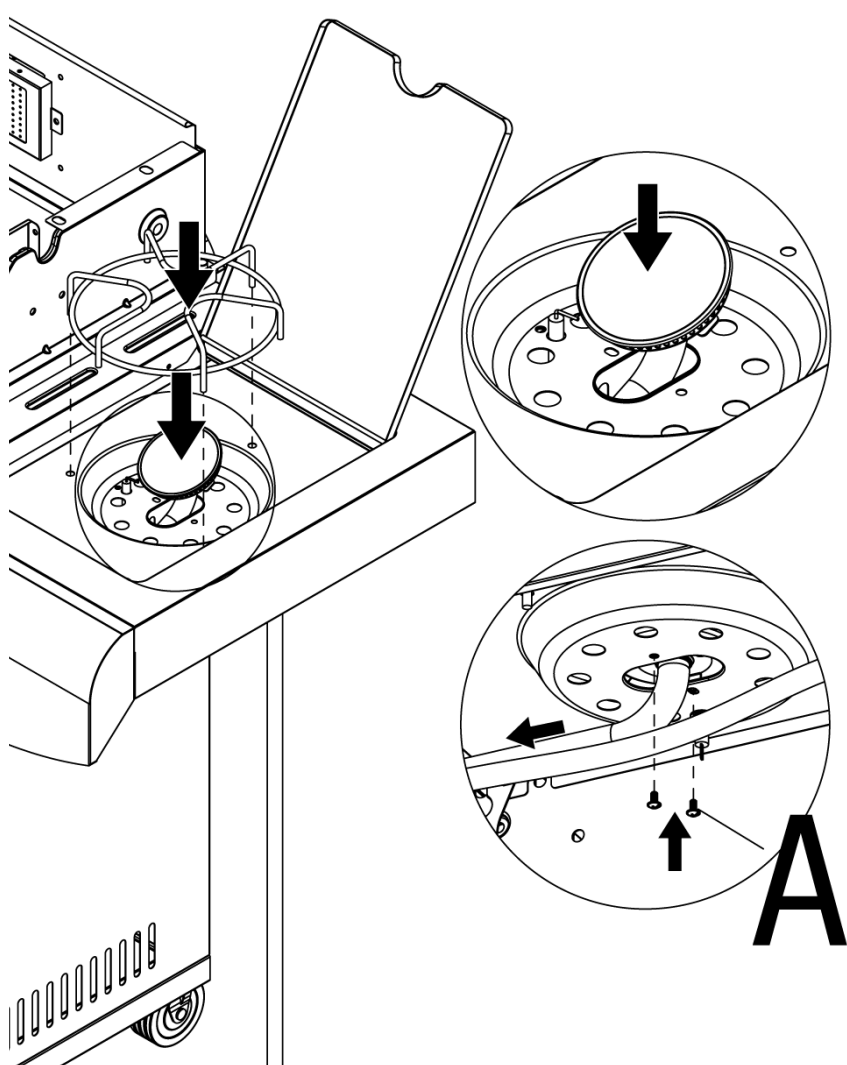

A  x 2

Contact 1.800.762.1142 for assistance. Do not return to place of purchase.

14

Attach Burners

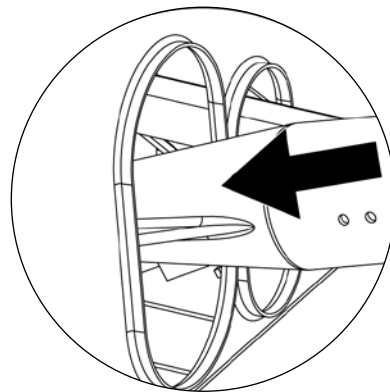
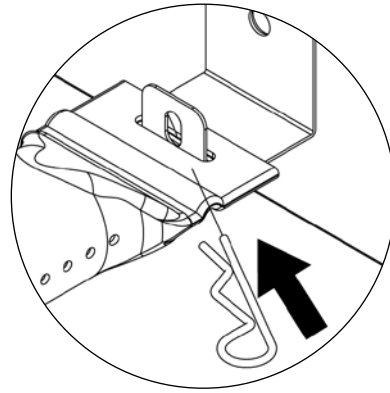
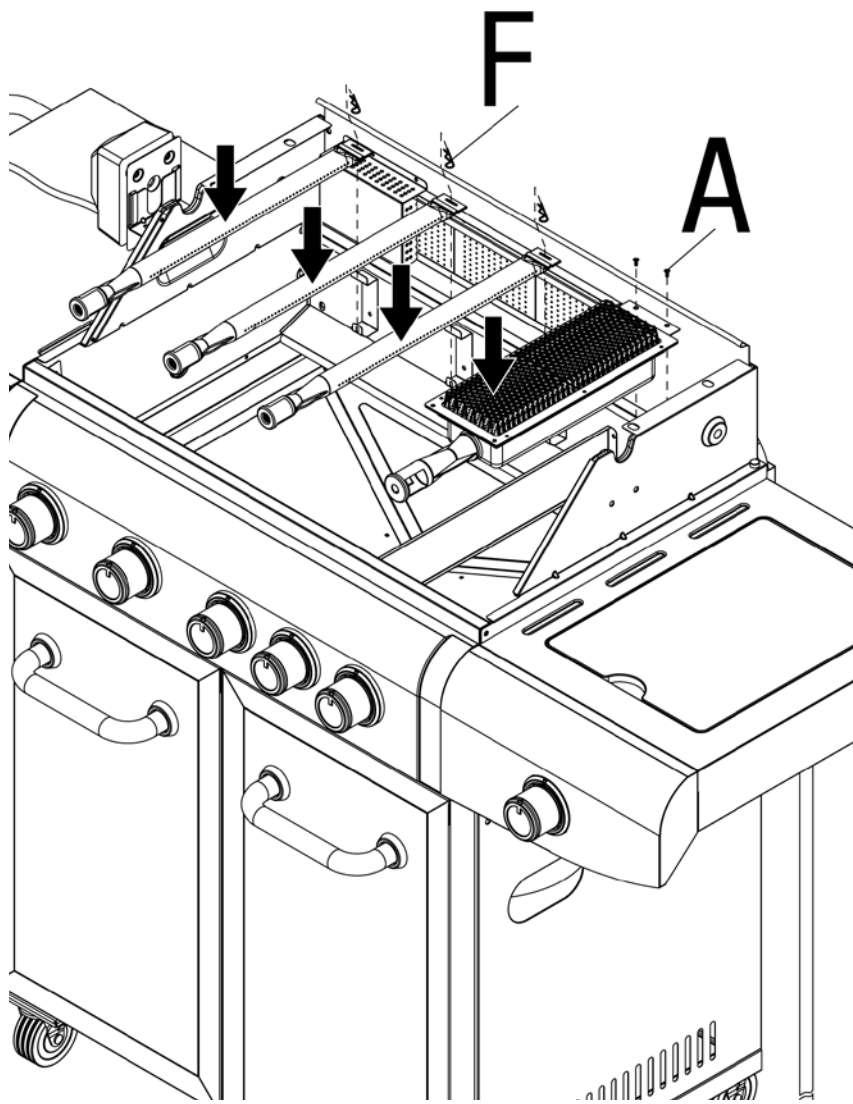

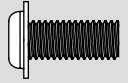
A  x 2

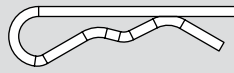
F  x 3

15

Attach Lid

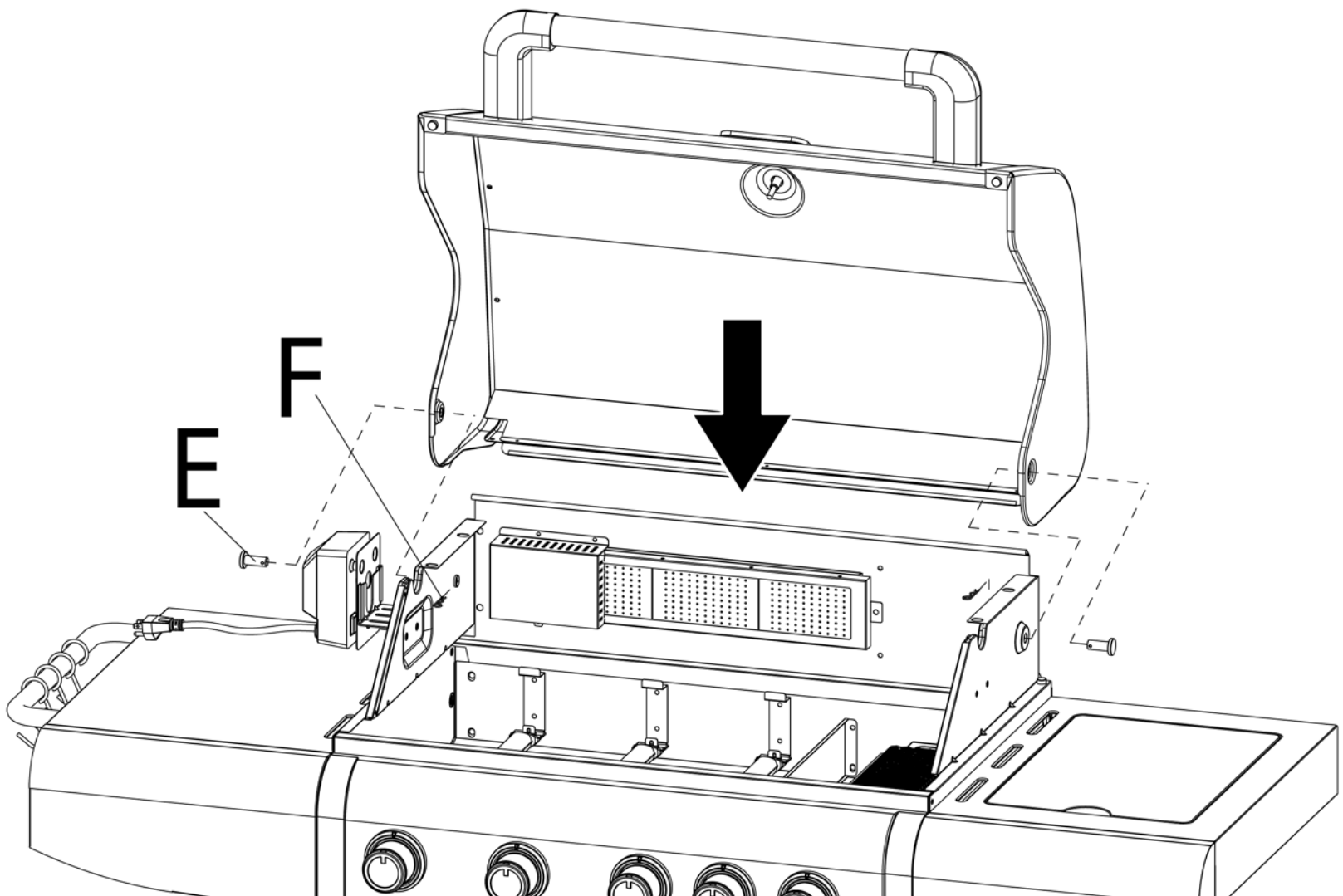

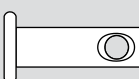
E  x 2

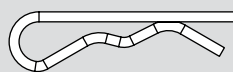
F  x 2

Conversion Instructions (continued)

16

Insert Heat Plates and Cooking Grids

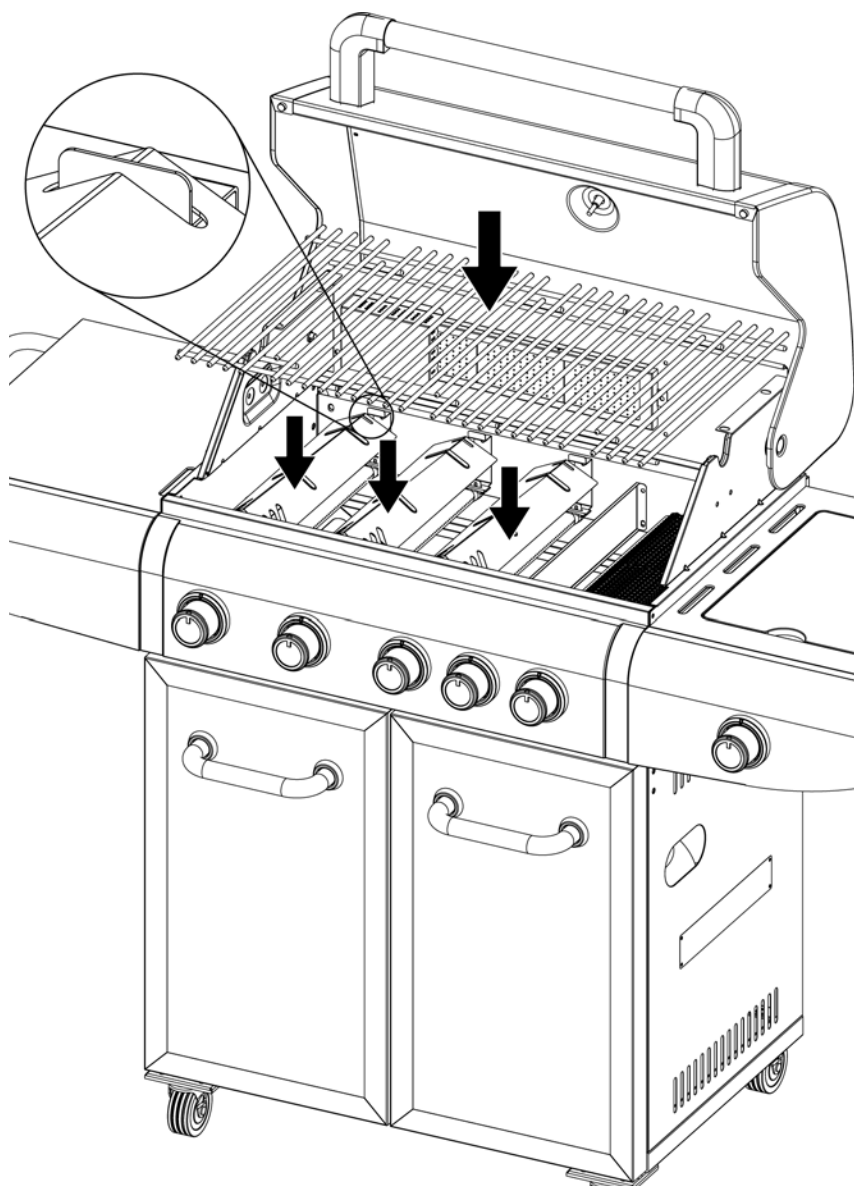

17

Insert Warming Rack

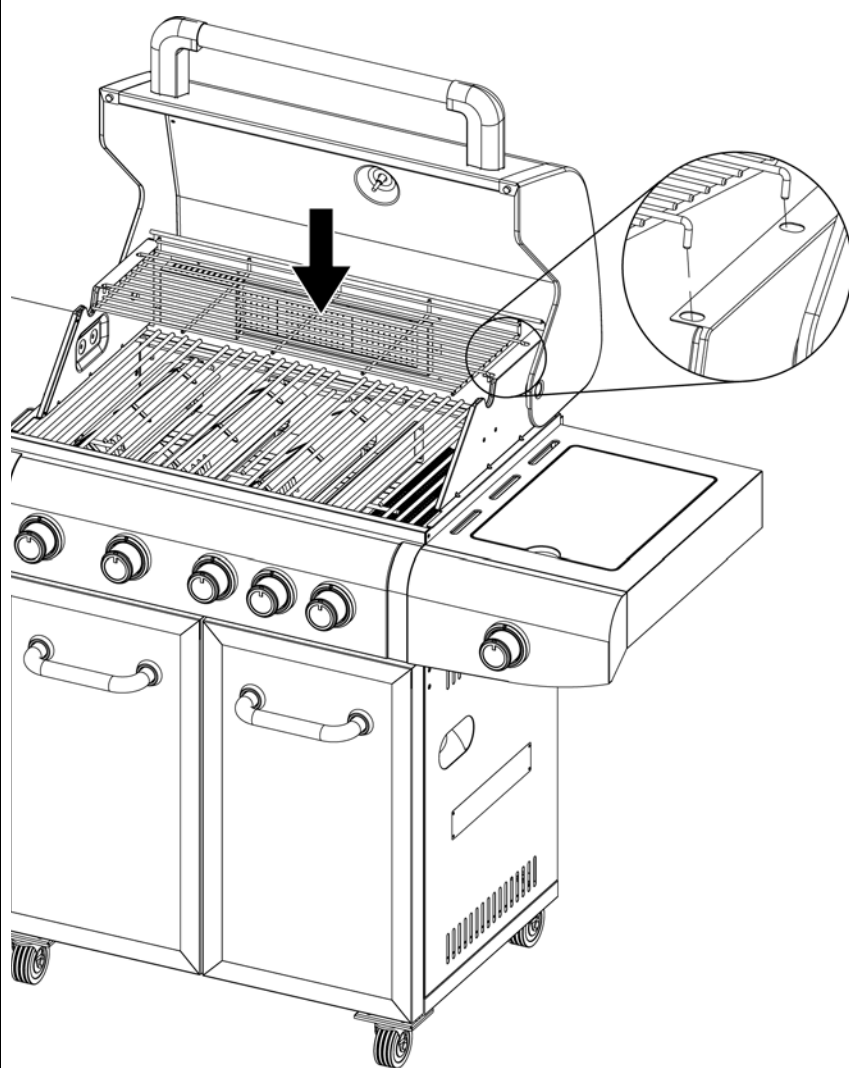

18

Perform a Leak Check



DANGER

If you smell gas -

1. Shut off gas to appliance.
2. Extinguish any open flame.
3. Open lid.
4. If odor continues, keep away from the appliance and immediately call your gas supplier or your fire department.

1. Do NOT operate if gas leak is present. Gas leaks may cause a fire or explosion.
2. You must follow all leak-checking procedures before operating. To prevent fire or explosion hazard when testing for a leak:
 - a. Always perform leak test before lighting the grill and each time the LP gas tank or natural gas line is connected.
 - b. No smoking. Do not use or permit sources of ignition in the area while conducting a leak test.
 - c. Conduct the leak test outdoors in a well-ventilated area.
 - d. Do NOT use matches, lighters or a flame to check for leaks.
 - e. Do NOT use grills until any and all leaks are corrected.If you are unable to stop a leak, disconnect the LP or Natural gas supply. Call a gas appliance serviceman.

Contact 1.800.762.1142 for assistance. Do not return to place of purchase.

Installing Natural Gas Line

Installation should be done by a qualified service person.

CAUTION: If young children are in the area, a locking valve should be considered.

Connect Natural Gas Line

Before connecting, be sure that there is no debris caught in the head of the natural gas line, head of the grill natural gas line or in the head of the burner and burner ports.

Connect grill natural gas line to natural gas line.

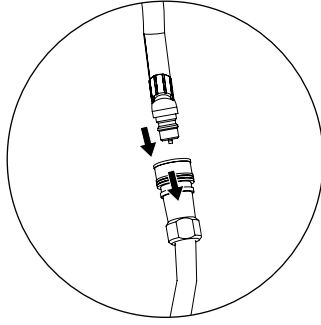

Disconnect Natural Gas Line

Before disconnecting make sure the natural gas line valve is "OFF".

Disconnect grill natural gas line from natural gas line.

Operating Instructions

Checking for Leaks

See your grill's Owner's Manual for Instructions. If you do not have the owner's manual please call Customer Care at 1.800.762.1142 or visit www.bluerhino.com.

Burner Connections

1. Make sure the control valve and hose connections are securely fastened to the burner.

If your unit was assembled for you, visually check the connection between the burner venturi pipe and orifice. Make sure the burner venturi pipe fits over the orifice.

⚠ WARNING: Failure to inspect this connection or follow these instructions could cause a fire or an explosion which can cause death, serious bodily injury or damage to property.

2. Please refer to diagram for proper installation. (Figures 1, 2 and 4)
3. If the burner pipe does not rest flush to the orifice, please contact 1.800.762.1142 for assistance.

Gas Line Connection

1. Make 2-3 oz. of leak solution by mixing one part liquid dishwashing soap with three parts water.
2. Make sure control knobs are (OFF) position. (Figure 3)
3. Turn "ON" natural gas main valve.
4. Spoon leak check solution at all "X" locations (Figures 1, 2 and 4)
 - a. If any bubbles appear turn natural gas main valve "OFF", reconnect and re-test.
 - b. If you continue to see bubbles after several attempts, turn natural gas main valve "OFF" and disconnect natural gas line and contact 1.800.762.1142 for assistance.
 - c. If no bubbles appear after one minute turn natural gas main valve "OFF", wipe away solution and proceed.

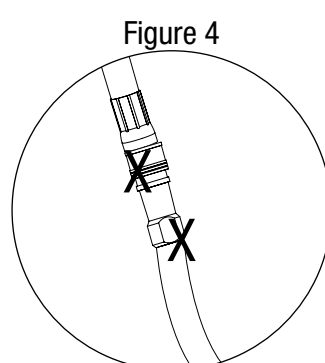
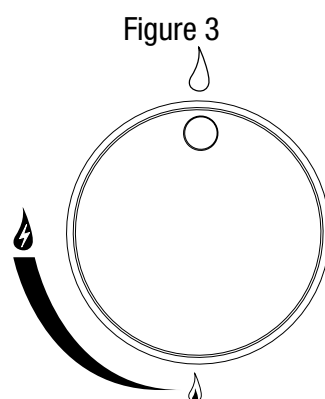
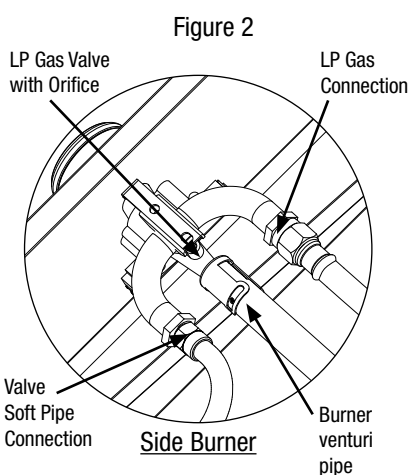
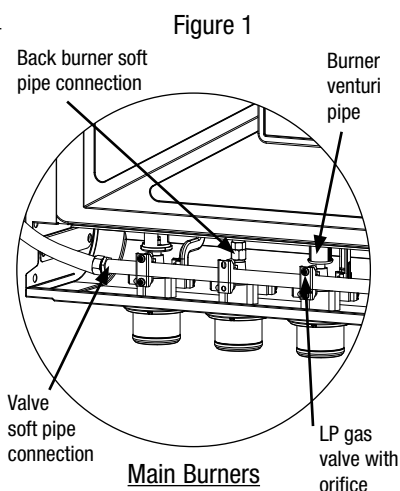

Operating Main Burners

See your grill's Owner's Manual for Instructions. If you do not have the owner's manual please call Customer Care at 1.800.762.1142 or visit www.bluerhino.com.

Operating Infrared Sear Burner

See your grill's Owner's Manual for Instructions. If you do not have the owner's manual please call Customer Care at 1.800.762.1142 or visit www.bluerhino.com.

Operating Instructions (continued)

Operating Side Burner

See your grill's Owner's Manual for Instructions. If you do not have the owner's manual please call Customer Care at 1.800.762.1142 or visit www.bluerhino.com.

Operating Infrared Back Burner

See your grill's Owner's Manual for Instructions. If you do not have the owner's manual please call Customer Care at 1.800.762.1142 or visit www.bluerhino.com.

Cleaning and Care

See your grill's Owner's Manual for Instructions. If you do not have the owner's manual please call Customer Care at 1.800.762.1142 or visit www.bluerhino.com.

Limited Warranty

Blue Rhino Global Sourcing, Inc ("Vendor") warrants to the original retail purchaser of this product, and to no other person, that if this product is assembled and operated in accordance with the printed instructions accompanying it, then for a period of one (1) year from the date of purchase, all parts in such product shall be free from defects in material and workmanship. Vendor may require reasonable proof of your date of purchase. Therefore, you should retain your sales slip or invoice. This Limited Warranty shall be limited to the repair or replacement of parts, which prove defective under normal use and service and which Vendor shall determine in its reasonable discretion upon examination to be defective. Before returning any parts, you should contact Vendor's Customer Service Department using the contact information listed below. If Vendor confirms, after examination, a defect covered by this Limited Warranty in any returned part, and if Vendor approves the claim, Vendor will replace such defective part without charge. If you return defective parts, transportation charges must be prepaid by you. Vendor will return replacement parts to the original retail purchaser, freight or postage prepaid.

This Limited Warranty does not cover any failures or operating difficulties due to accident, abuse, misuse, alteration, misapplication, improper installation or improper maintenance or service by you or any third party, or failure to perform normal and routine maintenance on the product as set out in this owner's manual. In addition, the Limited Warranty does not cover damage to the finish, such as scratches, dents, discoloration, rust or other weather damage, after purchase.

This Limited Warranty is in lieu of all other express warranties. Vendor disclaims all warranties for products that are purchased from sellers other than authorized retailers or distributors, including the warranty of merchantability or the warranty of fitness for a particular purpose. VENDOR ALSO DISCLAIMS ANY AND ALL IMPLIED WARRANTIES, INCLUDING WITHOUT LIMITATION THE IMPLIED WARRANTIES OF MERCHANTABILITY AND FITNESS FOR A PARTICULAR PURPOSE. VENDOR SHALL NO LIABILITY TO PURCHASER OR ANY THIRD PARTY FOR ANY SPECIAL, INDIRECT, PUNITIVE, INCIDENTAL, OR CONSEQUENTIAL DAMAGES. Vendor further disclaims any implied or express warranty of, and assumes no responsibility for, defects in workmanship caused by third parties.

This Limited Warranty gives the purchaser specific legal rights; a purchaser may have other rights depending upon where he or she lives. Some jurisdictions do not allow the exclusion or limitation of special, incidental or consequential damages, or limitations on how long a warranty lasts, so the above exclusion and limitations may not apply to everyone.

Vendor does not authorize any person or company to assume for it any other obligation or liability in connection with the sale, installation, use, removal, return, or replacement of its equipment, and no such representations are binding on Vendor.

Blue Rhino Global Sourcing, Inc
Winston-Salem, North Carolina 27105 USA
1.800.762.1142

Kit de conversión a gas natural para



GBC1273W / BH12-101-001-02

Este kit de conversión a gas natural puede usarse SÓLO con la(s) parrilla(s) listada(s) anteriormente.

Índice

Salvaguardias importantes	Página 2
Diagrama de explosión y elementos de ferretería	3
Instrucciones de conversión	3
Instalación de la línea de gas natural	11
Conectar la línea de gas natural	11
Desconectar la línea de gas natural	11
Instrucciones de operación	11
Inspección de fugas	11
Operación de los quemadores principales	11
Operación del quemador de soasar infrarrojo	11
Operación del quemador lateral	11
Operación del quemador trasero infrarrojo	11
Limpieza y cuidado	11
Garantía limitada	11

El uso e instalación de este producto ha de realizarse de acuerdo con los códigos locales. Si no existen códigos locales, use las normas siguientes: *Código Nacional de Gas Combustible, ANSI Z223.1/NFPA 54, Código de Instalación de Propano y Gas Natural CAN/CGA-B149.1, o el Código de Manipulación y Almacenaje de Propano B149.2, o la Norma sobre Vehículos Recreativos, ANSI A 119.2/NFPA 1192, y CSA Z240 Serie VR, y el Código sobre Vehículos Recreativos, según aplique.*

Propuesta 65 de California: La combustión del propano al usar esta unidad crea productos químicos considerados por el Estado de California como causantes de cáncer, malformaciones congénitas u otros daños reproductivos.

Propuesta 65 de California: Lavarse las manos después de manipular este producto.

La instalación debe realizarla un técnico de servicio calificado.

Use sólo partes autorizadas por la fábrica Blue Rhino Global Sourcing, Inc. Usar cualquier otra parte no autorizada por la fábrica puede ser peligroso y anulará la garantía.



ADVERTENCIA

PARA SU SEGURIDAD:

Solamente para uso en exteriores (fuera de cualquier recinto)



ADVERTENCIA

PARA SU SEGURIDAD:

1. Una instalación, ajuste, alteración, reparación o mantenimiento inadecuados pueden causar lesiones o daños a la propiedad.
2. Lea atentamente las instrucciones de instalación, funcionamiento y mantenimiento del equipo antes de instalarlo, ponerlo en marcha o darle servicio.
3. El no seguir estas instrucciones puede ocasionar un incendio o una explosión, con sus consecuentes daños a la propiedad, lesiones personales y hasta accidentes fatales.
4. Este manual de instrucciones contiene información importante necesaria para un correcto ensamblaje y uso seguro del aparato.
5. Lea y siga todas las instrucciones y advertencias antes de ensamblar y usar el producto.
6. Obedezca todas las advertencias e instrucciones cuando use el equipo.
7. Guarde este manual para referencia futura.



PELIGRO

Si huele a gas -

1. Cierre la entrada de gas al aparato.
2. Apague cualquier llama activa.
3. Abra la tapa.
4. Si el olor persiste, manténgase alejado del aparato y llame inmediatamente a su proveedor de gas o al departamento de bomberos.



ADVERTENCIA

PARA SU SEGURIDAD:

1. No guarde o use gasolina u otros líquidos o vapores inflamables cerca de esta unidad o de cualquier otro aparato.
2. Un tanque de propano líquido que no esté conectado para su uso no se debe almacenar cerca de éste o cualquier otro aparato.



PELIGRO

No deje una parrilla encendida sin vigilancia.

Conserve estas instrucciones para futuras consultas. Si está montando esta unidad para otra persona, entréguele este manual para futuras consultas.

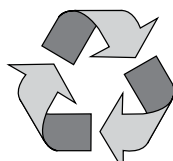

Hecho con 75% de bagazo de caña

(subproducto de la caña de azúcar respetuoso del medio ambiente)

Fabricado en China para: Blue Rhino Global Sourcing, Inc
Winston-Salem, NC EE.UU. • 1.800.762.1142, www.bluerhino.com

© Blue Rhino Global Sourcing, Inc. Todos los derechos reservados.

Instrucciones para la conversión a gas natural - VFK10002
Modelo no. GBC1273W / BH12-101-001-02

▲ **PELIGRO:** El no seguir los avisos de peligro, las advertencias y las precauciones, puede ocasionar un incendio o una explosión, con sus consecuentes daños a la propiedad, lesiones personales y hasta accidentes fatales.

▲ **ADVERTENCIA:**

- ▲ Un técnico de servicio calificado debe realizar la instalación y las reparaciones.
- ▲ Esta parrilla es para ser usada al aire libre únicamente y no debe usarse en un edificio, garaje o cualquier otra área cerrada.
- ▲ Características del gas natural (GN):
 - a. El gas natural es inflamable y resulta peligroso si se manipula inadecuadamente. Antes de utilizar cualquier producto que emplee gas natural, estudie detenidamente sus características.
 - b. El gas natural es explosivo bajo presión, más denso que el aire, se asienta y se acumula a poca altura.
 - c. En su estado natural, el gas natural no tiene ningún olor. Para su seguridad, se añade una esencia odorífera que huele a col podrida.
 - d. El contacto directo con el gas natural puede causar quemaduras frías en la piel.
- ▲ No obstruya los agujeros situados a los lados y en la parte trasera de la parrilla.
- ▲ El no seguir exactamente las instrucciones dadas arriba puede producir un incendio con daños a la propiedad, lesiones serias y hasta fatales.
- ▲ El uso de bebidas alcohólicas, medicamentos o drogas de farmacia puede afectar la habilidad del usuario para armar debidamente u operar en forma segura este aparato.
- ▲ No use nunca carbón de leña, líquido para encendedor, rocas de lava, gasolina, queroseno o alcohol con este aparato.
- ▲ Todas las conexiones de gas de su parrilla han sido verificadas en fábrica en cuanto a fugas de gas. Sin embargo, vuelva a probar la integridad de todas las conexiones como se indica en las “Instrucciones de operación” ya que el movimiento en transporte puede aflojar algunas de ellas.
- ▲ Verifique que no haya fugas aún si el aparato ha sido armado por otra persona.
- ▲ No opere la unidad si hay una fuga de gas. Las fugas de gas pueden provocar un fuego o una explosión.
- ▲ Antes de operar esta unidad, debe observar todos los procedimientos para verificar que no hay fugas de gas. Para evitar cualquier riesgo de fuego o de explosión al comprobar si hay fugas:
 - a. Compruebe siempre si hay fugas antes de encender la parrilla, cada vez que el tanque de gas está conectado.
 - b. No fume. No use o permita fuentes de ignición en el área al comprobar si hay fugas.
 - c. Siempre compruebe si hay fugas en exteriores donde hay una buena ventilación.
 - d. No use cerillas o fósforos, encendedores o una llama para comprobar si hay fugas.
 - e. No use la parrilla hasta que todas las fugas hayan sido reparadas. Si no puede detener una fuga, cierre la válvula principal que se encuentra en la línea de suministro de gas natural. Llame a un técnico de servicio de artefactos a gas o al proveedor local de gas natural. El artefacto y su válvula de cierre individual deben desconectarse del sistema de tuberías del suministro de gas durante una prueba de presión de dicho sistema a presiones que excedan 1/2 psig (3.5 kpa).
- ▲ No guarde o use gasolina u otros líquidos o vapores inflamables a menos de 7,6 m (25 pies) de esta unidad.
- ▲ No utilice el equipo en una atmósfera explosiva. Mantenga la zona de la parrilla libre de materiales combustibles, gasolina y cualquier otro vapor o líquido inflamable.
- ▲ El espacio mínimo entre los laterales y la parte posterior de la unidad y la construcción combustible es de 36 pulgadas (92 cm). NO use esta parrilla debajo de aleros o bajo techo.
- ▲ Es fundamental mantener limpio el compartimiento de la válvula de la parrilla, los quemadores y los conductos de aire circulante. Inspeccione la parrilla antes de cada uso.
- ▲ No altere la parrilla de ninguna forma. Toda alteración anulará la garantía.
- ▲ No utilice la parrilla a menos que esté COMPLETAMENTE montada y que todas las piezas estén bien fijadas y apretadas.
- ▲ No instale este modelo de parrilla en ninguna construcción empotrada o que requiera deslizamiento interior. Ignorar esta advertencia podría provocar un incendio o una explosión y causar daños materiales así como lesiones corporales graves o la muerte.
- ▲ Esta parrilla de gas debe limpiarse y verificarse completamente de manera regular.
- ▲ Esta parrilla de gas debe limpiarse y verificarse completamente de manera regular. Limpie y revise la manguera antes de cada uso del aparato. Si detecta alguna señal de abrasión, desgaste, cortes o fugas, deberá sustituir la manguera antes poner en marcha el aparato.
- ▲ Utilice únicamente el regulador y el conjunto de manguera incluido. El regulador de repuesto y el conjunto de manguera de repuesto serán los especificados por el fabricante.
- ▲ Use únicamente piezas autorizadas de fábrica de Blue Rhino Global Sourcing, Inc. El uso de cualquier pieza no autorizada de fábrica puede ser peligroso. Su uso invalida su garantía.
- ▲ No encienda esta unidad sin haber leído las “Instrucciones de operación” que se encuentran en este manual.
- ▲ Esta parrilla está diseñada para funcionar con las presiones de entrada siguientes: Gas propano líquido (PL): 11 pulgadas (28 cm) de columna de agua. Gas natural (GN): 7 pulgadas (18 cm) de columna de agua.
- ▲ NO instalar o utilizar en embarcaciones o vehículos recreativos.
- ▲ Cuando esté cocinando, tenga fácilmente accesibles los elementos para extinguir un incendio. En caso de que la sustancia de freír se incendie no trate de extinguir el fuego con agua. Use un extinguidor de material químico seco tipo BC o ahogue el fuego con tierra, arena o soda de hornear.
- ▲ No utilice la parrilla si hace mucho viento.
- ▲ Nunca se apoye sobre la parrilla cuando la está encendiendo.
- ▲ No deje una parrilla encendida sin vigilancia, especialmente, mantenga los niños y las mascotas lejos de la parrilla en todo momento.
- ▲ No deje la parrilla sin supervisión al precalentar o quemar residuos de alimentos con la perilla en la graduación más alta. Si la parrilla no ha sido limpiada, puede incendiarse la grasa y dañar el producto.
- ▲ No coloque los recipientes de cocción sobre el artefacto mientras está en funcionamiento.
- ▲ Tenga cuidado al colocar cosas sobre la parrilla cuando ésta se encuentre en funcionamiento.
- ▲ Abra siempre la tapa de la parrilla en forma cuidadosa y lentamente, pues el calor y el vapor que hay dentro de la parrilla pueden ocasionarle severas quemaduras.
- ▲ No trate de desconectar el regulador de gas del tanque, o cualquier otro accesorio de la línea de gas, mientras esté usando la parrilla.
- ▲ Coloque siempre la parrilla sobre una superficie firme y nivelada, alejada de productos combustibles. Una superficie de asfalto o de pavimento puede que no sea adecuada para este propósito.
- ▲ Retire las mangueras de gas lo más lejos posible de las superficies calientes y de las zonas donde gotee grasa caliente.
- ▲ Mantenga todos los cables eléctricos lejos de una parrilla caliente.
- ▲ Después de un período de almacenamiento o de falta de uso de la unidad, verifique que no haya fugas u obstrucciones en el quemador e inspeccione la manguera para detectar zonas gastadas o cortes en ella.
- ▲ El no abrir la tapa cuando se están encendiendo los quemadores de la parrilla, o el no esperar cinco minutos para permitir que el gas salga de la parrilla cuando el gas no se ha encendido, puede provocar una llamarada explosiva.
- ▲ Nunca opere la parrilla antes de haber instalado las placas de distribución de calor.
- ▲ Use siempre un termómetro para carne para asegurar que la comida ha quedado cocida a la temperatura apropiada.
- ▲ Por favor, use guantes de protección cuando esté armando este producto.
- ▲ No trate de forzar las piezas juntas pues esto puede ocasionar lesiones o dañar el artefacto.
- ▲ Nunca cubra la totalidad del área de cocción con papel de aluminio.
- ▲ Todos los accesorios eléctricos (por ejemplo el rostizador) deben contar con una conexión a tierra eléctrica conforme a los códigos locales, el Código Eléctrico Nacional, ANSI / NFPA 70 o el Código Eléctrico Canadiense, CSA C22.1.
- ▲ Para protegerse contra una descarga eléctrica, no sumerja el cable, los enchufes o los elementos calentadores en agua ni en otro líquido.
- ▲ Desenchufe el artefacto del tomacorriente cuando no esté en uso y antes de limpiarlo. Deje que se enfríe antes de instalar o retirar piezas.
- ▲ No permita que el cable cuelgue del borde de la mesa ni que toque superficies calientes.
- ▲ No use un artefacto a gas para cocinar en exteriores con un propósito diferente para el que fue diseñado.
- ▲ Al conectar, conecte primero el enchufe al artefacto a gas para cocinar en exteriores, luego enchufe el artefacto en la salida.
- ▲ Utilícelo sólo con un circuito protegido por un interruptor de falla de puesta a tierra (GFI, por sus siglas en inglés).
- ▲ Nunca retire el enchufe de conexión a tierra ni use el artefacto con un adaptador de 2 clavijas. Use solamente cordones de extensión con un enchufe de conexión a tierra de 3 clavijas, con la clasificación en amperios y vatios apropiada para el equipo y aprobado para uso en exteriores.
- ▲ PARA USO EN EXTERIORES SOLAMENTE. NO EXPONGA EL ARTEFACTO A LA LLUVIA.
- ▲ PRECAUCIÓN: Riesgo de choque eléctrico. Mantenga el cordón de extensión seco y fuera del suelo.
- ▲ Use sólo con un tomacorriente con conexión a tierra apropiada.
- ▲ El no seguir exactamente las instrucciones proporcionadas anteriormente puede causar daños a la propiedad, lesiones graves e incluso la muerte.

Si necesita ayuda llame al 1.800.762.1142. No vuelva al lugar de compra.

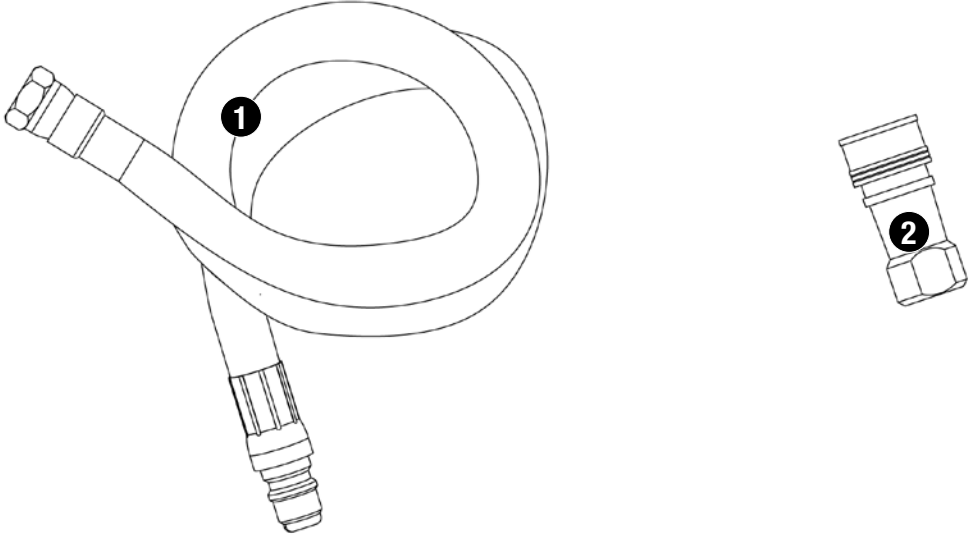
Lista de piezas		Despiece
1	Manguera de gas natural 55-08-212	
2	Conexión rápida 55-10-339	

Elementos de ferretería (non incluidas)		
A	Tornillo	Niquelado, de cabeza Phillips abombada, M4x12
B	Tuerca	Niquelada, M4
C	Tuerca	Niquelada, M12
D	Arandela	Niquelada, Ø4,2
E	Perno de ojal	
F	Pasador de horquilla	

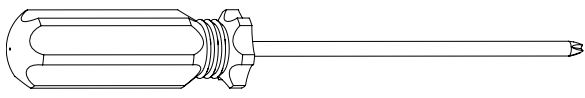
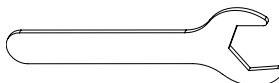
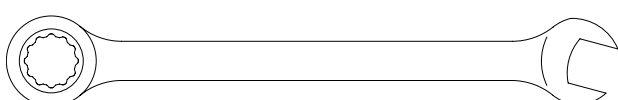
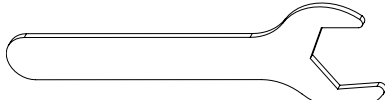
Herramientas necesarias para el armado (incluidas)	
Destornillador en cruz (Phillips) no.2	1 pz
	
Llave M10	1 pz
	
Llave M16	2 pzs
	
Llave M22	1 pz
	

Elementos de ferretería (incluidas)	
Llave	1 pz
	

Instrucciones de conversión

1 NO DEVUELVA EL PRODUCTO AL LUGAR DE COMPRA.
 Si necesita ayuda llame, sin cargo, al 1.800.762.1142. Por favor tenga a mano su manual y el modelo número de la unidad, para referencia.
Nota: El número o lateral del modelo se encuentra en la parte trasera o lateral el carro.
 Para facilitar el armado:

- Evite la pérdida de componentes pequeños o elementos de ferretería, armando el producto en un lugar de piso plano sin aberturas ni hendijas.
- Despeje un área suficientemente grande para colocar la tornillería y todos los componentes, que sea suave para no rasguñar o dañar el acabado de las superficies.
- Cuando corresponda, apriete primero a mano todas las conexiones de tornillería. Cuando haya completado este paso apriete a fondo toda la tornillería teniendo cuidado de no apretar excesivamente para no dañar las superficies o las roscas de los tornillos.
- Siga todos los pasos en el orden indicado para armar debidamente esta unidad.

Para terminar el armado de la unidad necesitará:

- una (1) solución para detección de fugas. Las instrucciones sobre cómo preparar esta solución se encuentran en la sección "Instrucciones de operación".

Tiempo de armado estimado: una (1) hora

2 Retire la rejilla de calentamiento, la rejilla de cocción y las placas de distribución de calor



Instrucciones de conversión (continuación)

3

Retire la tapa

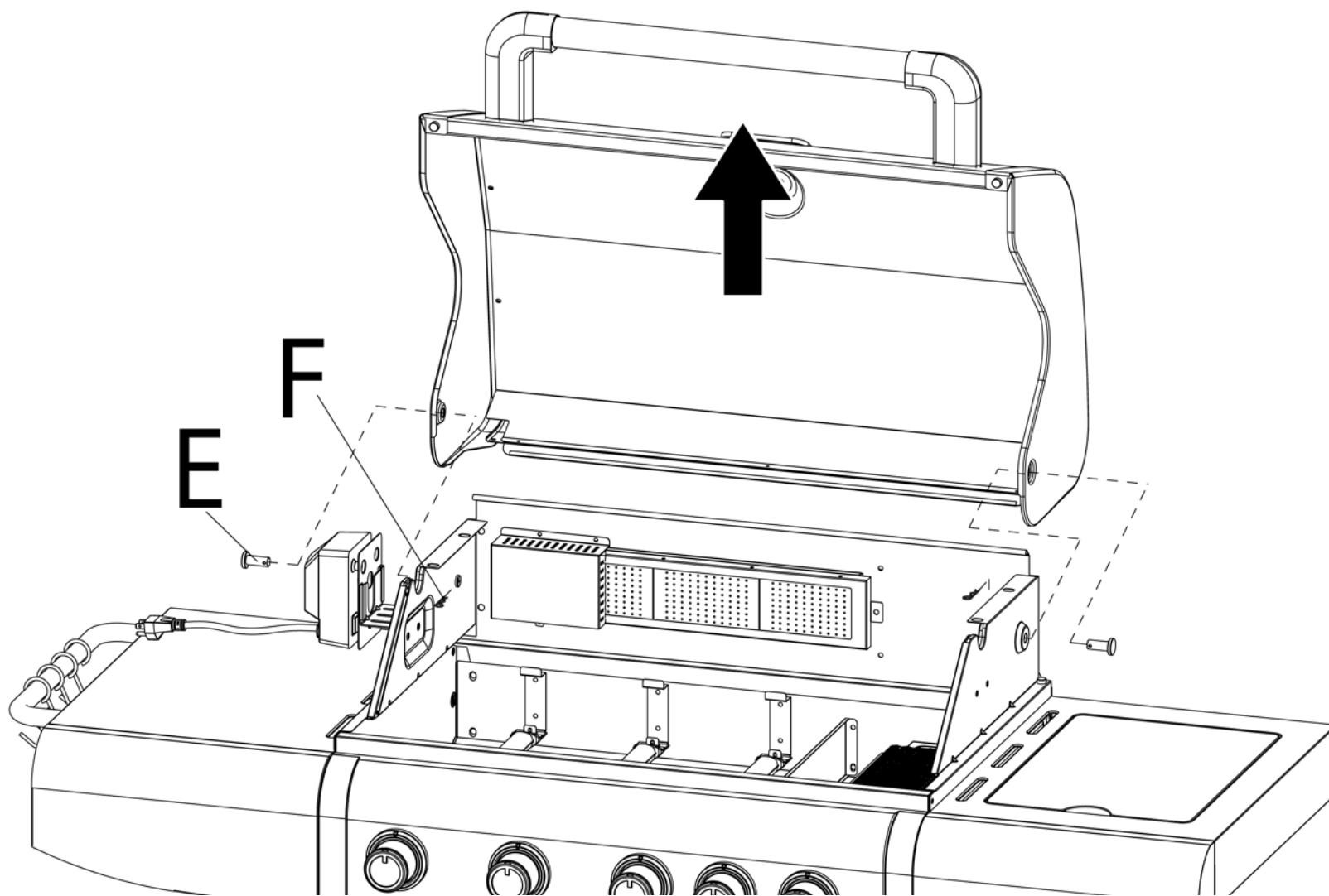

E  x2

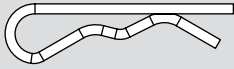
F  x2

4

Retire los quemadores

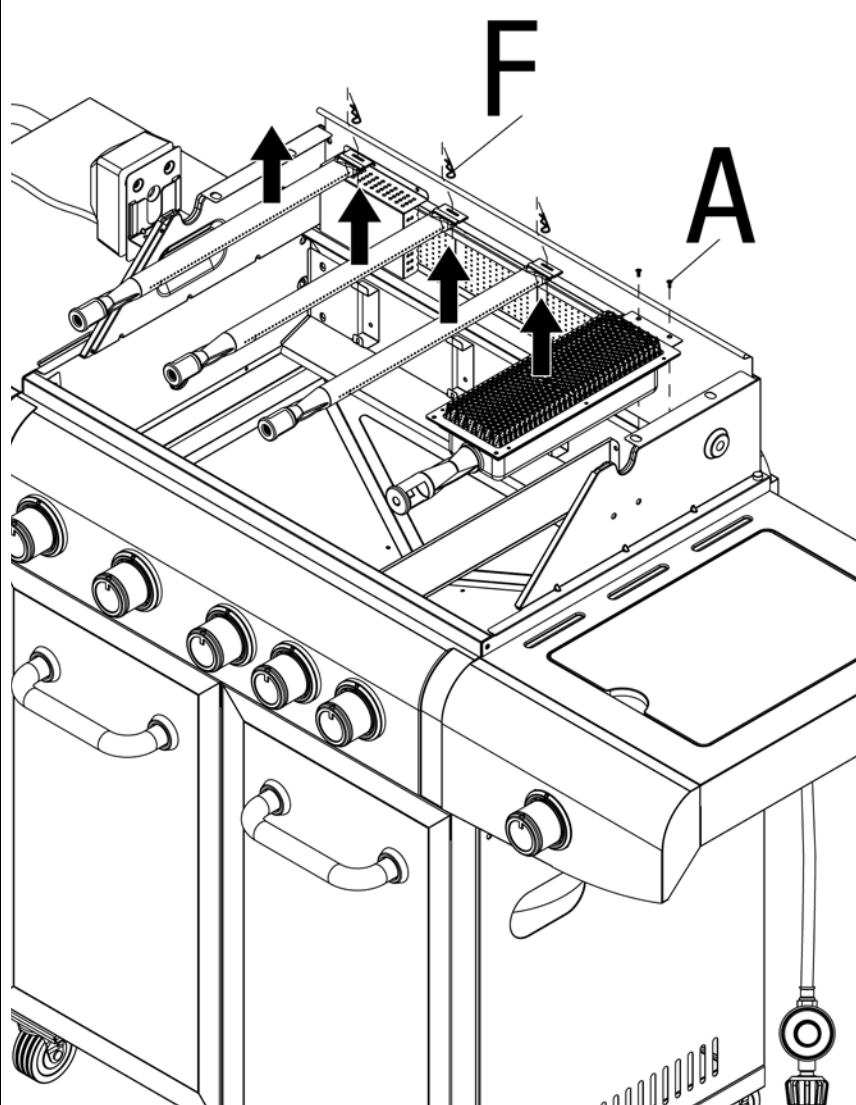

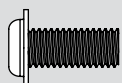
A  x2

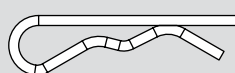
F  x3

Si necesita ayuda llame al 1.800.762.1142. No vuelva al lugar de compra.

5

Retire las piezas de los orificios del quemador principal

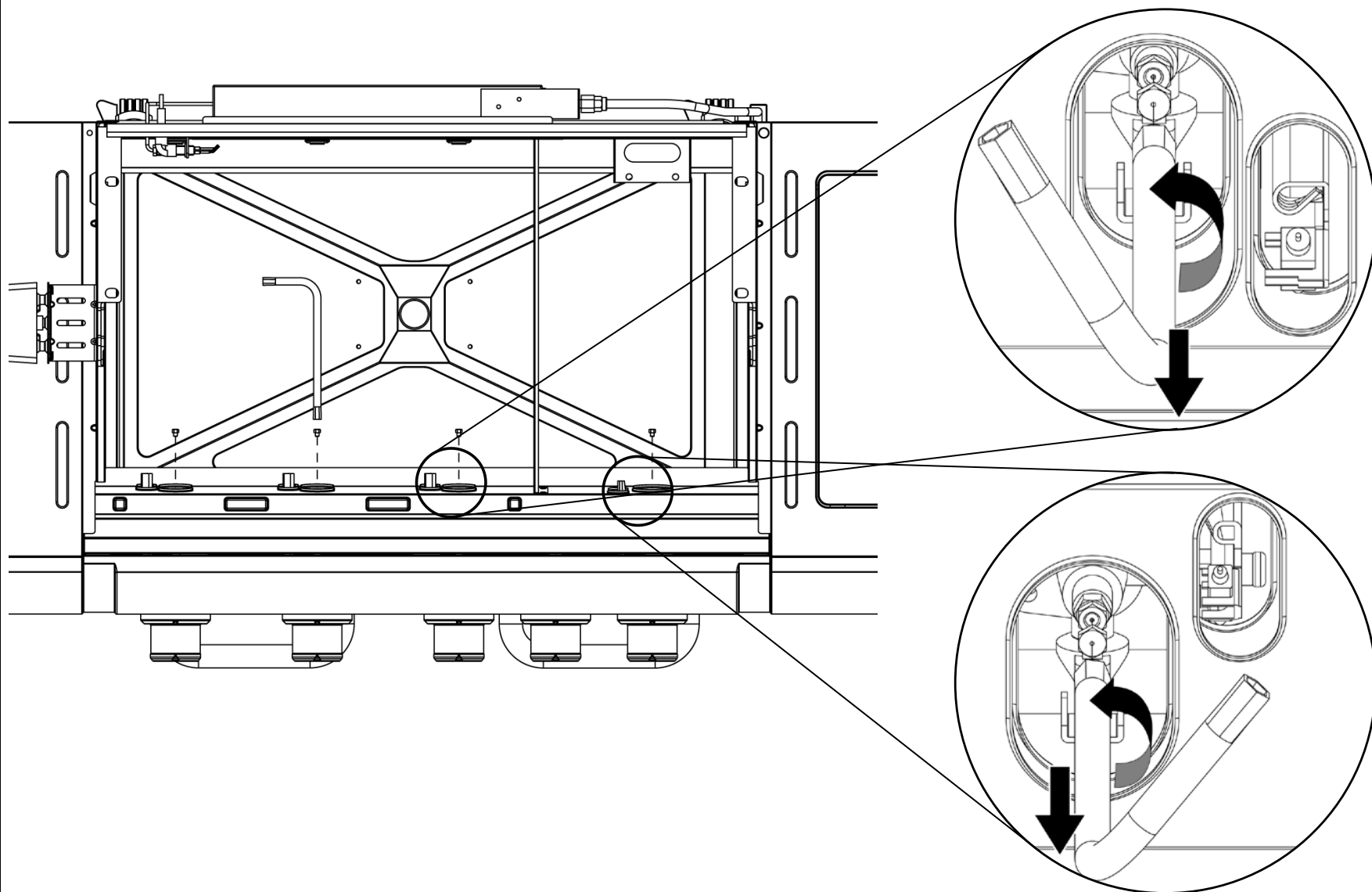

6

Retire las cubiertas del quemador trasero infrarrojo

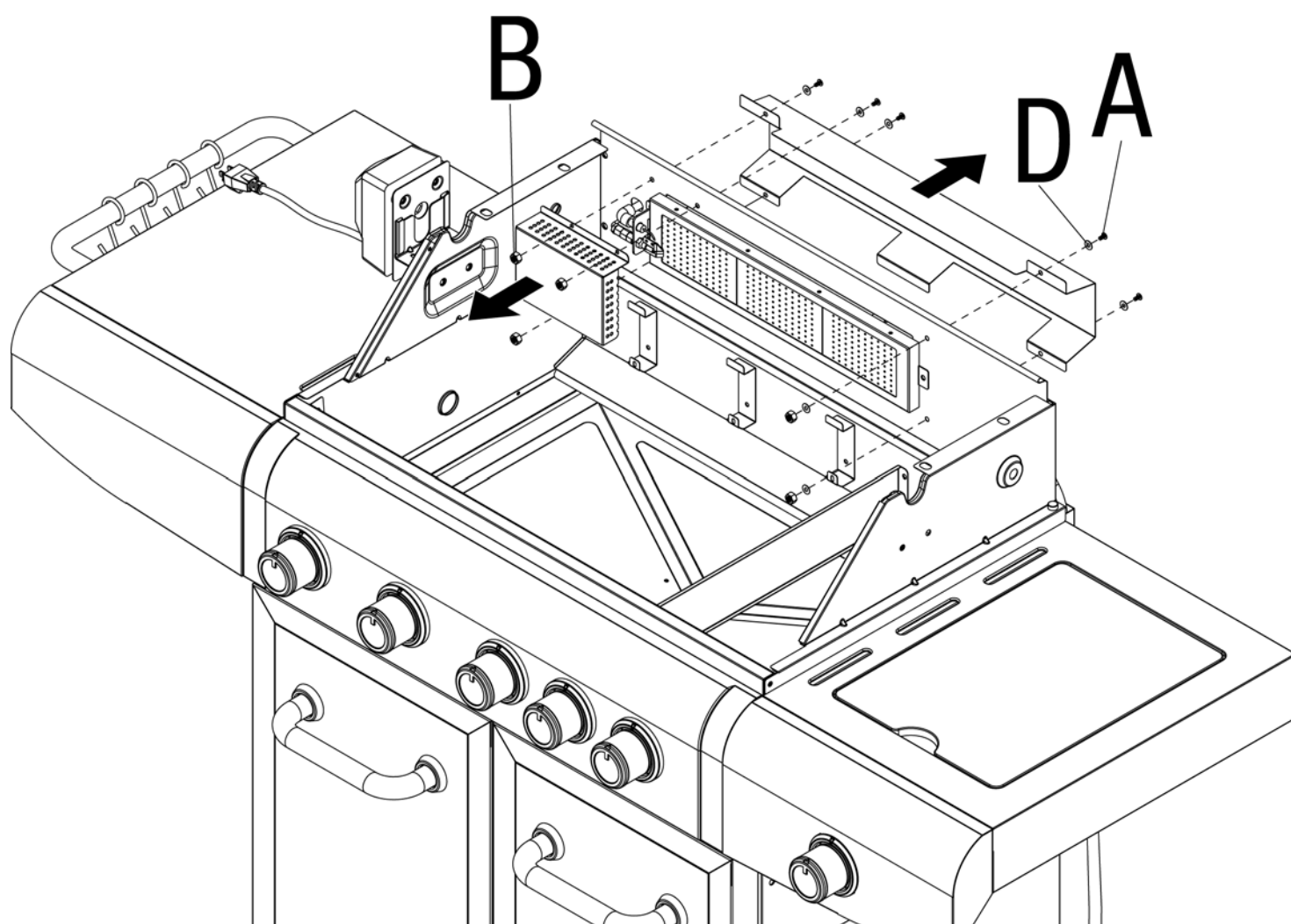

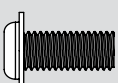
A  x5

B  x5

D  x7

Instrucciones de conversión (continuación)

7 Retire la pieza del orificio frontal del quemador trasero infrarrojo

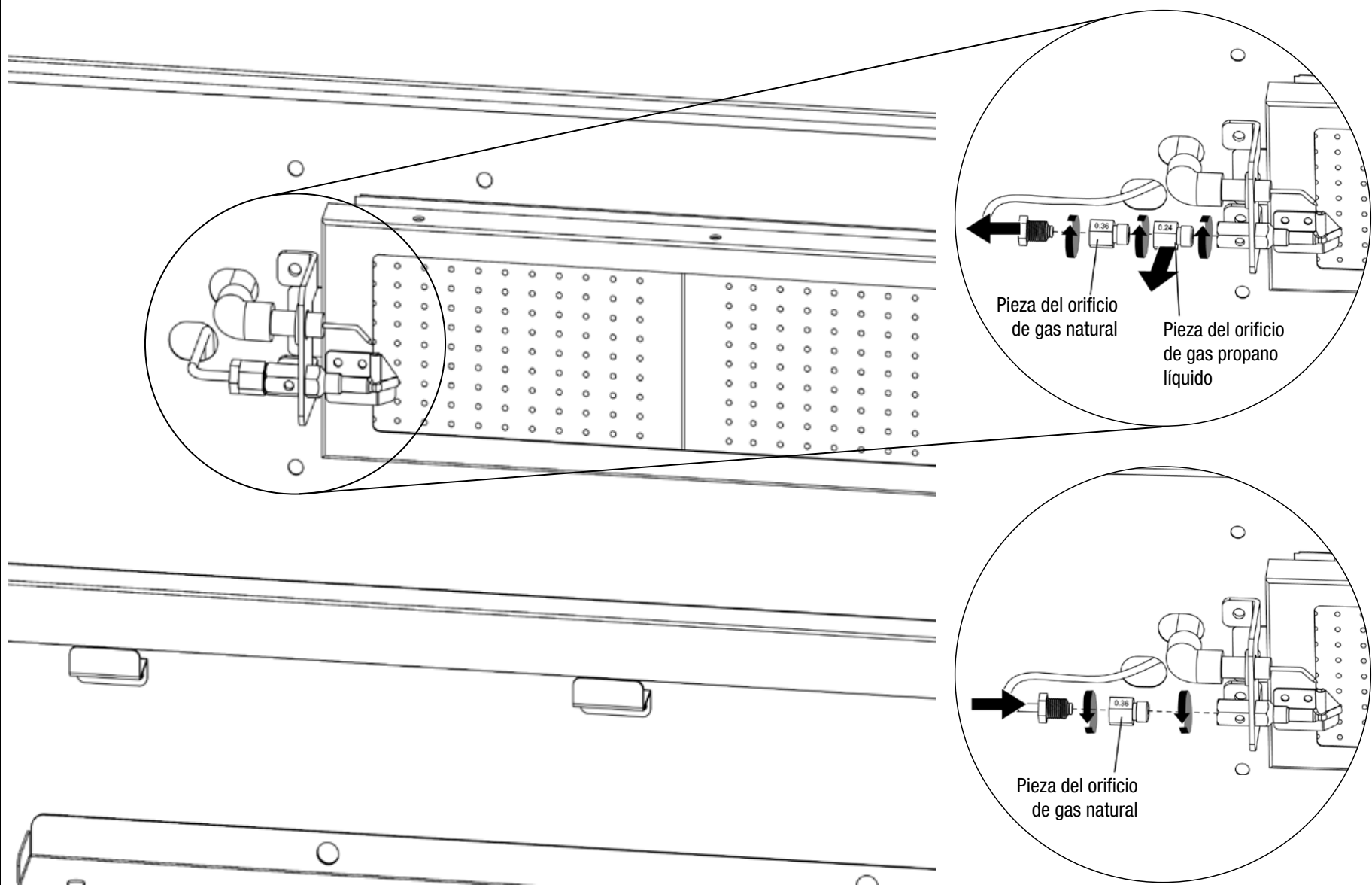

8 Retire la pieza del orificio posterior del quemador trasero infrarrojo

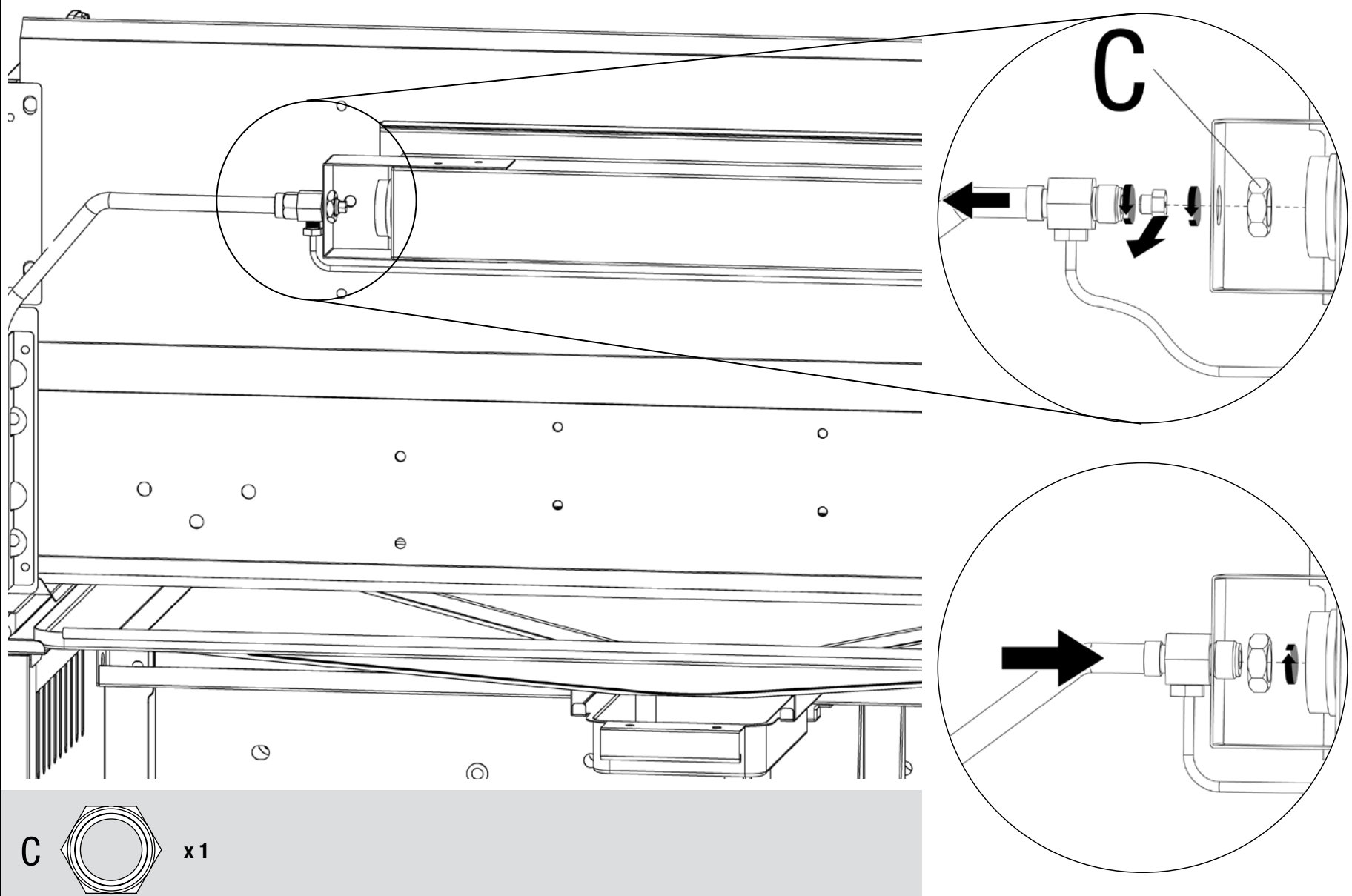

9

Acople las cubiertas del quemador trasero infrarrojo

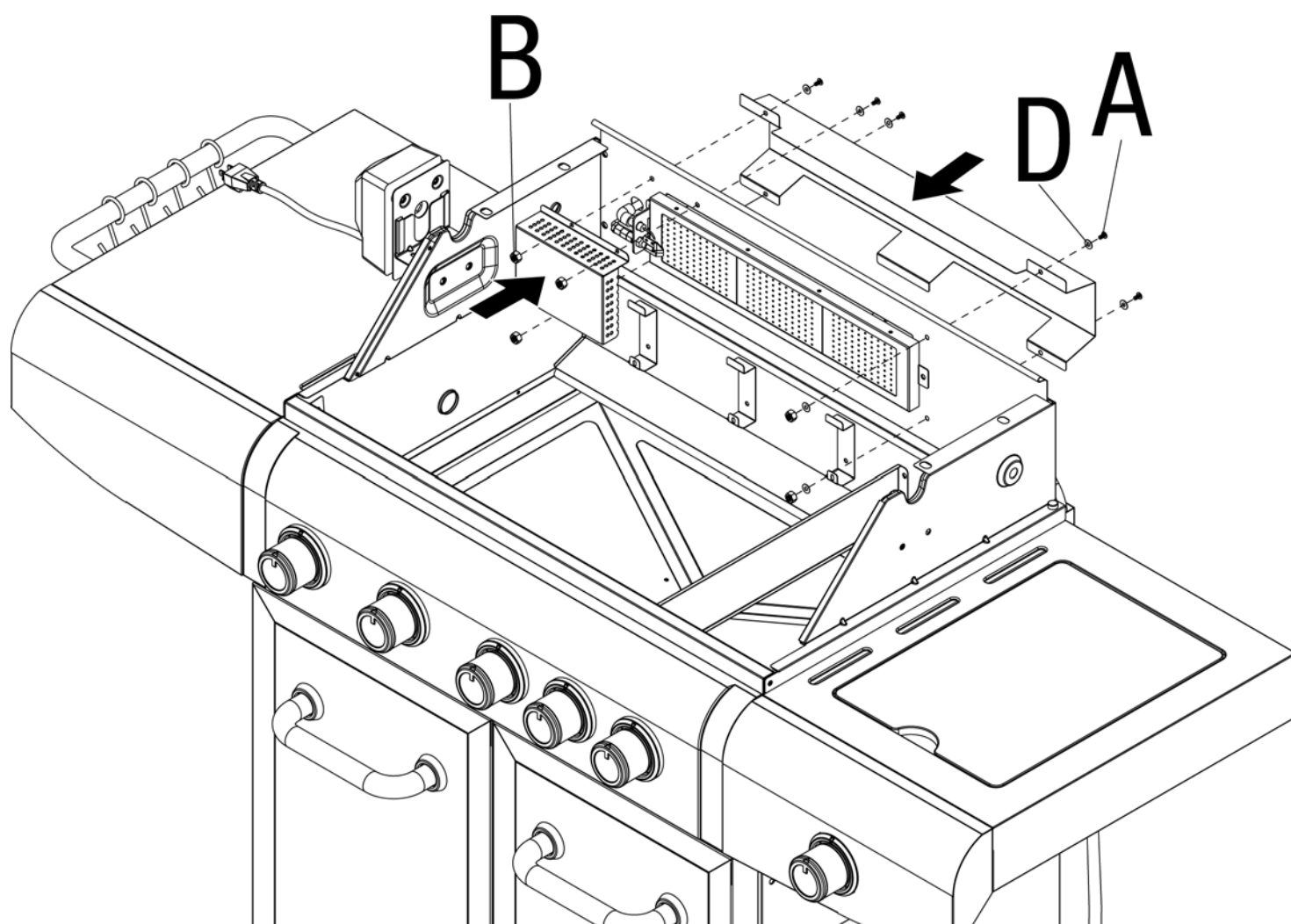

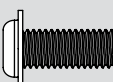
A  x5

B  x5

D  x7

10

Retire la rejilla del quemador lateral, el alambre del encendedor y el quemador lateral

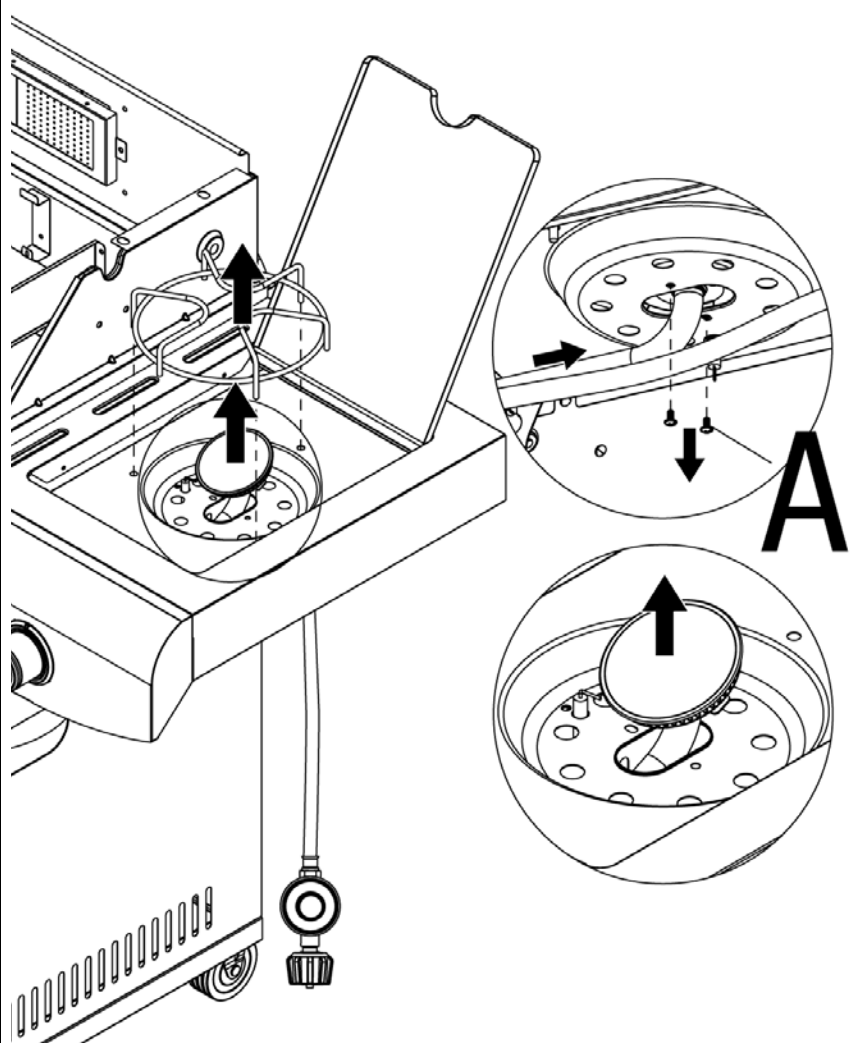

A  x2

11

Retire la pieza del orificio del quemador lateral

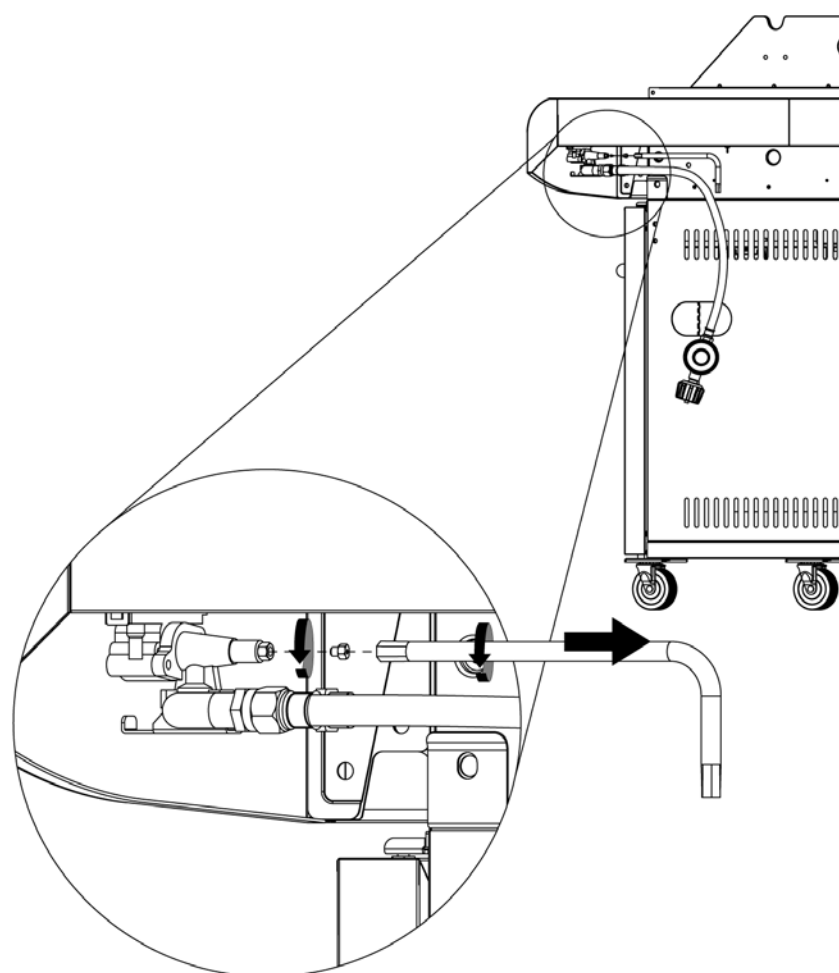

Instrucciones de conversión (continuación)

12 Retire el regulador de gas propano y su manguera y conecte la manguera de gas natural

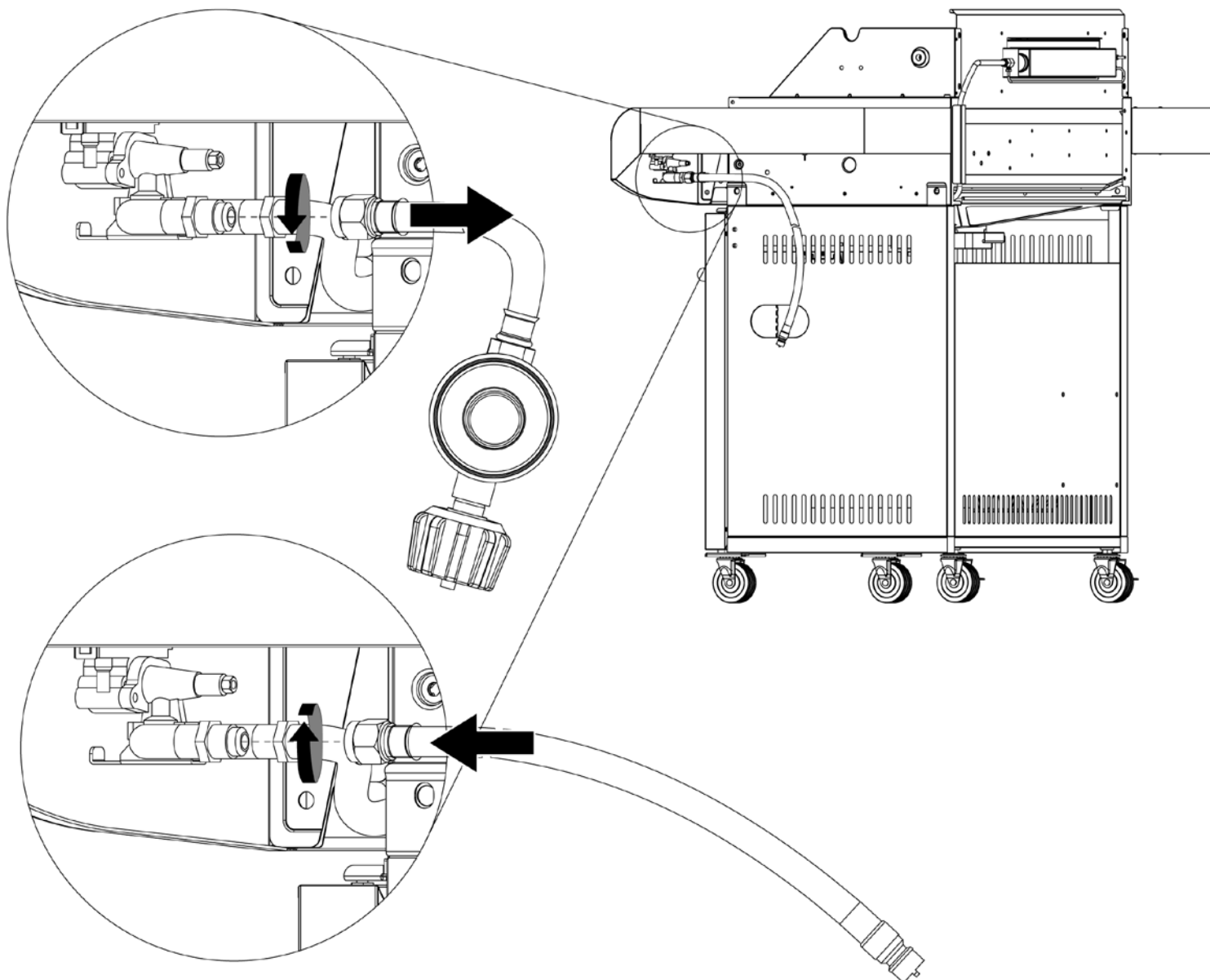

13 Acople el quemador lateral, el alambre del encendedor y la rejilla del quemador lateral

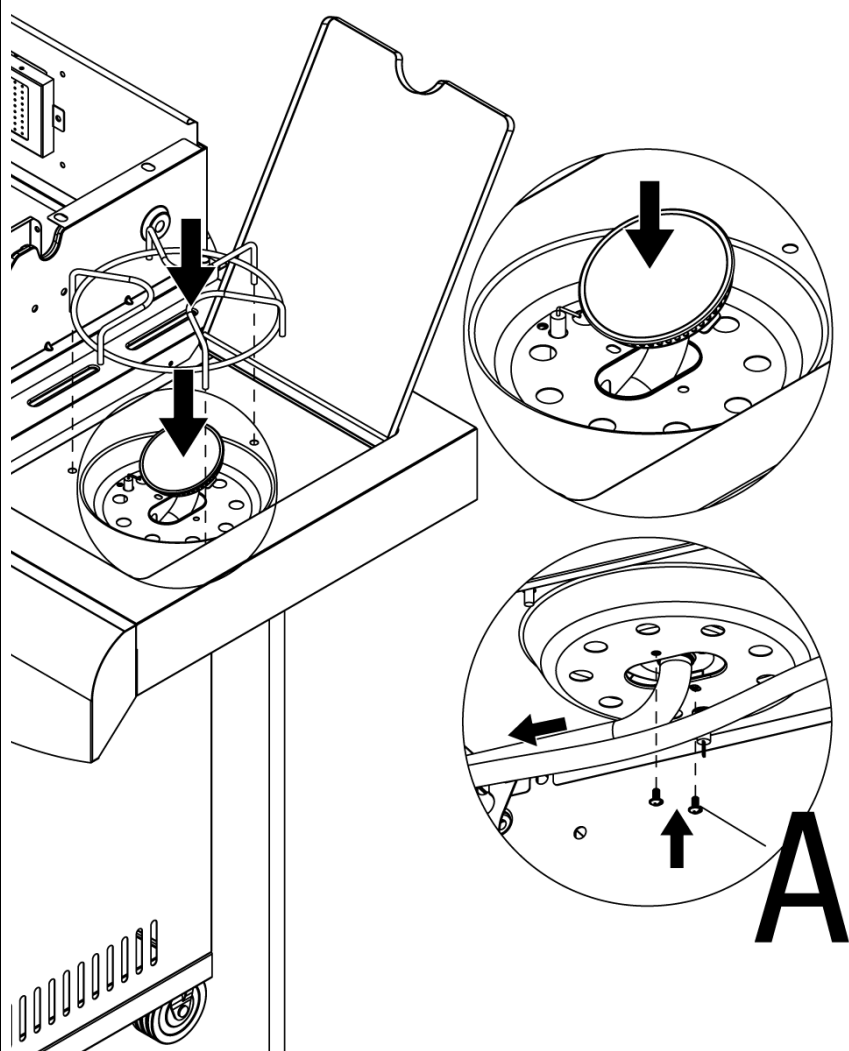

A  x2

Si necesita ayuda llame al 1.800.762.1142. No vuelva al lugar de compra.

14

Acople los quemadores

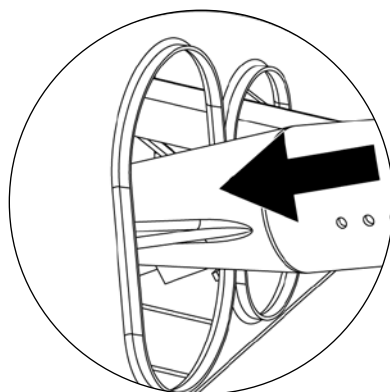
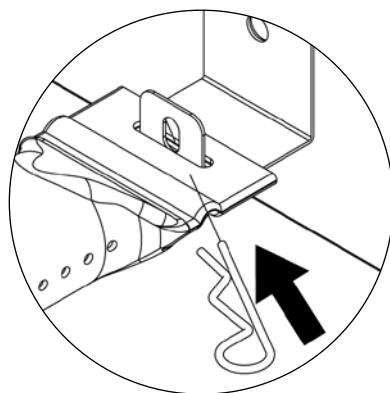
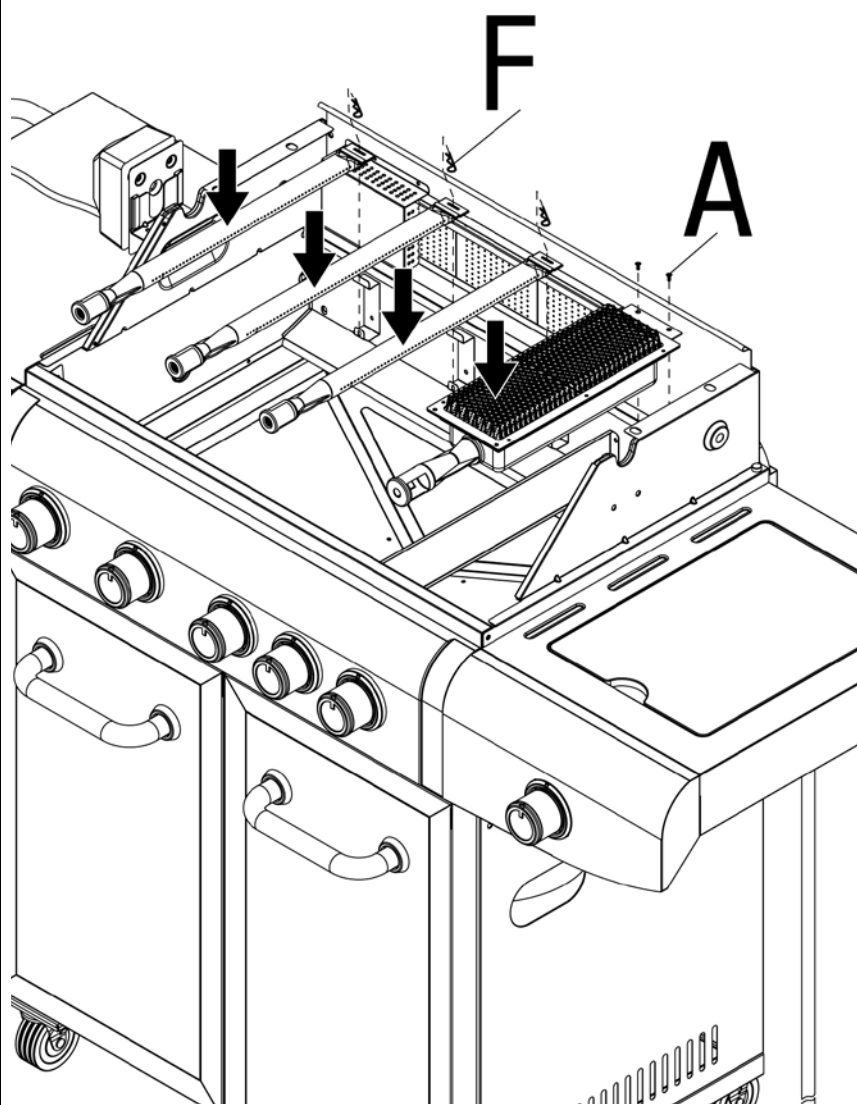

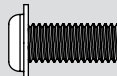
A  x 2

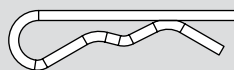
F  x 3

15

Acople la tapa

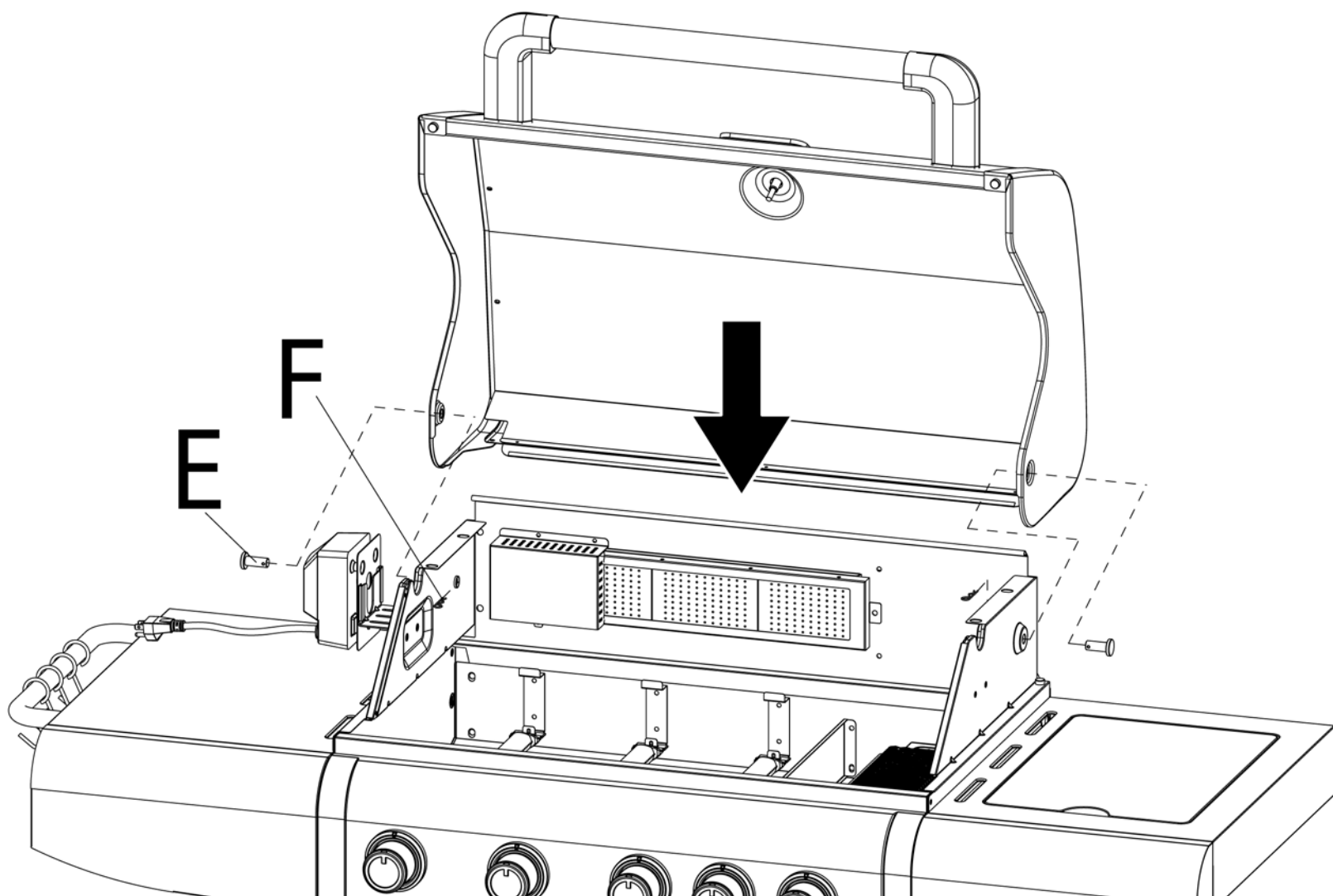

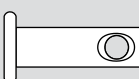
E  x 2

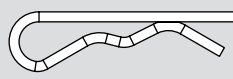
F  x 2

Instrucciones de conversión (continuación)

16

Inserte las placas de distribución de calor y las rejillas de cocción

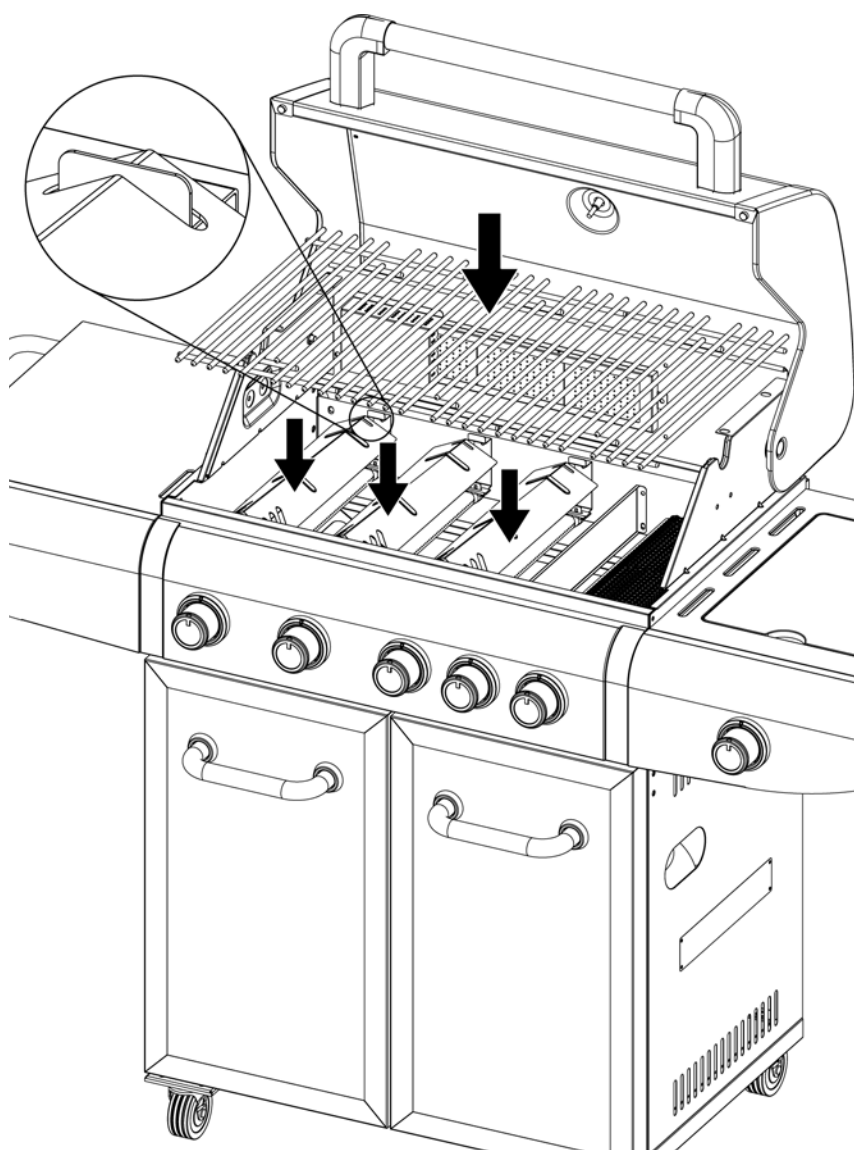

17

Inserte la rejilla de calentamiento

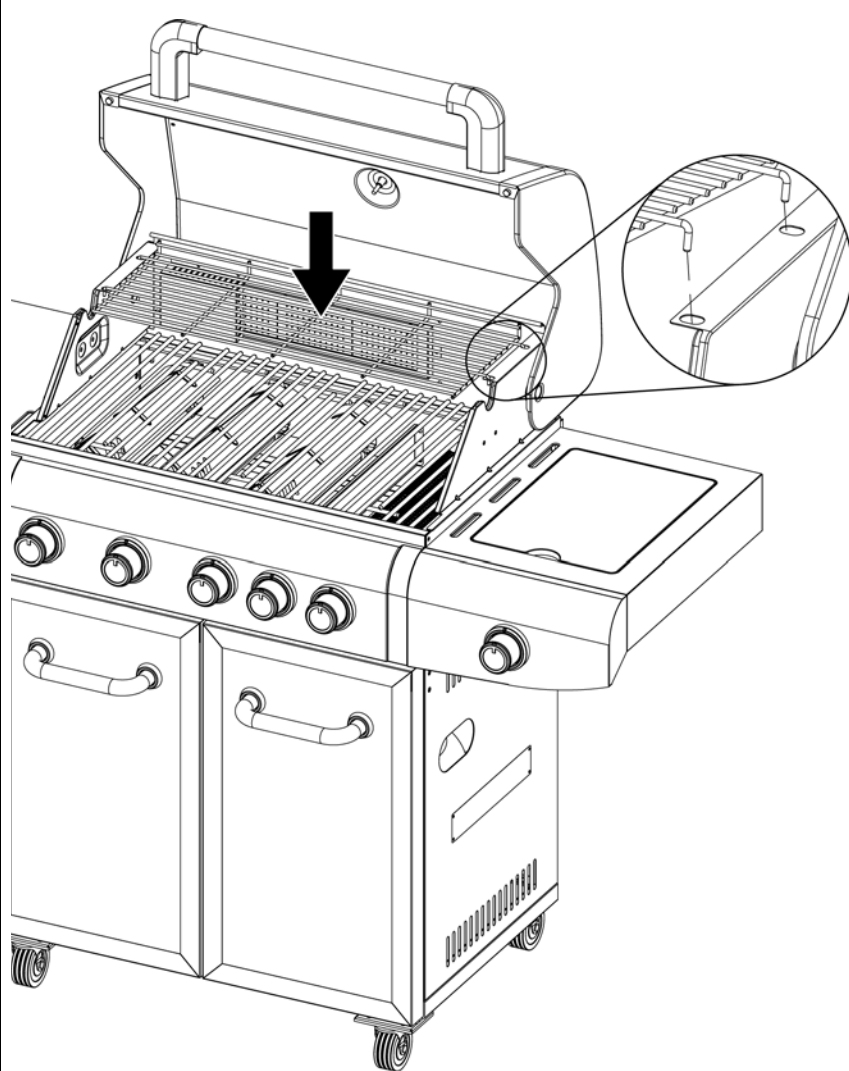

18

Comprobar si hay fugas



PELIGRO

Si huele a gas -

1. Cierre la entrada de gas al aparato.
2. Apague cualquier llama activa.
3. Abra la tapa.
4. Si el olor persiste, manténgase alejado del aparato y llame inmediatamente a su proveedor de gas o al departamento de bomberos.

1. **NO** use el aparato si hay una fuga de gas presente. Las fugas de gas pueden causar un incendio o explosión.
2. Debe seguir todos los procedimientos de comprobación de fugas antes de usar el aparato. Para evitar el peligro de incendio o explosión, haga lo siguiente al comprobar la presencia de una fuga:
 - a. Siempre realice una comprobación de presencia de fuga antes de encender la parrilla y cada vez que haga la conexión del tanque de gas propano líquido o de la línea de gas natural.
 - b. No fume. No use ni permita el uso de fuentes de ignición en el área mientras realiza la comprobación de presencia de fuga.
 - c. Realice la comprobación de presencia de fuga en un área bien ventilada.
 - d. **NO** use cerillas o fósforos, encendedores ni una llama expuesta para verificar la presencia de fugas.
 - e. **NO** use la parrilla hasta que toda fuga haya sido reparada.
Si no puede reparar una fuga, desconecte el suministro de gas propano líquido o gas natural. Llame al técnico del aparato a gas.

Instalación de la línea de gas natural

La instalación debe realizarla un técnico de servicio calificado.

PRECAUCIÓN: Si hay niños en el área, debe considerar instalar una válvula de cierre.

Conectar la línea de gas natural

Antes de hacer la conexión, asegúrese de que no hayan residuos atrapados en el cabezal de la línea de gas natural, en el cabezal de la manguera de gas natural de la parrilla ni en el cabezal del quemador y los orificios del quemador.

Conecte la manguera de gas natural de la parrilla a la línea principal de gas natural.

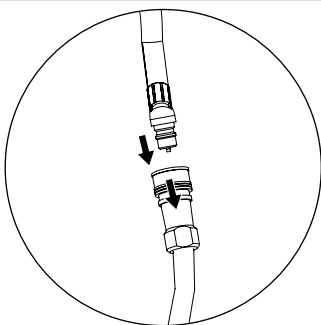

Desconectar la línea de gas natural

Antes de hacer la desconexión, asegúrese de que la válvula de la línea principal de gas natural esté cerrada.

Desconecte de la línea principal de gas natural la manguera de gas natural de la parrilla.

Instrucciones de operación

Comprobar si hay fugas

Consulte el Manual del Usuario de su parrilla para obtener instrucciones. Si no tiene el manual del Usuario, llame a la oficina de Atención al Cliente al 1.800.762.1142 o visite www.bluerhino.com

Conexiones del quemador

1. Asegúrese de conectar adecuadamente la válvula del regulador y su manguera al quemador y al tanque.

Si alguien armó la unidad para usted, verifique visualmente la conexión entre el tubo del quemador y el orificio. Asegúrese de que el tubo del quemador encaja sobre el orificio.

⚠ ADVERTENCIA: El no inspeccionar esta conexión o seguir debidamente estas instrucciones puede causar incendio o explosión ocasionando muerte, graves lesiones o daños a la propiedad.

2. Por favor, consulte el diagrama para llevar a cabo correctamente la instalación (Figuras 1, 2 y 4).

3. Si el tubo del quemador no queda a ras con el orificio, por favor llame al 1.800.762.1142.

Conexión de la línea de gas y del tanque

1. Prepare unos 80 ml de solución para comprobar si hay fugas mezclando una parte de jabón líquido para lavar platos y tres partes de agua.

2. Asegúrese de que las perillas de control están en la posición  (apagado). Vea la Figura 3.

3. Conecte la línea de gas natural siguiendo las instrucciones descritas en la sección "Instalar la línea de gas natural".

4. Abra la válvula de la línea principal de gas natural.

5. Aplique con una cuchara la solución de verificación de fugas en todas las ubicaciones marcadas con "X" (vea Figuras 1, 2, y 4).

a. Si en cualquier punto aparecen burbujas, cierre la válvula de la línea principal de gas natural, vuelva a conectar y verifique nuevamente.

b. Si las burbujas continúan apareciendo después de varios ensayos, cierre la válvula de la línea principal de gas natural, desconecte la manguera de gas natural de la parrilla de acuerdo con las instrucciones descritas en la sección "Desconectar la línea de gas natural" y llame al teléfono 1.800.762.1142 para obtener ayuda.

c. Si no aparecen burbujas por un lapso de un minuto, cierre la válvula de la línea principal de gas natural y limpie la solución para continuar el proceso.

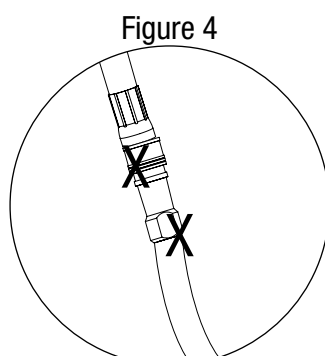
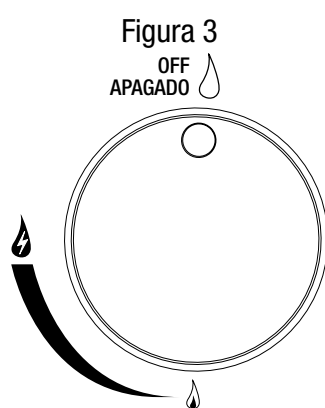
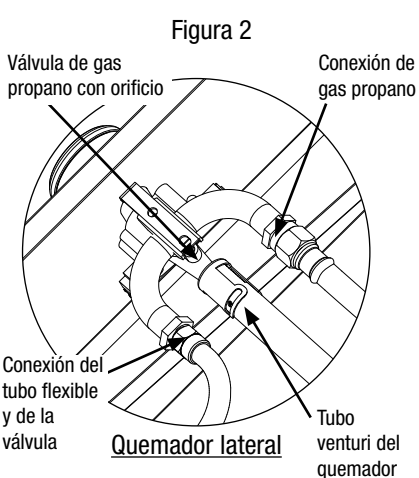
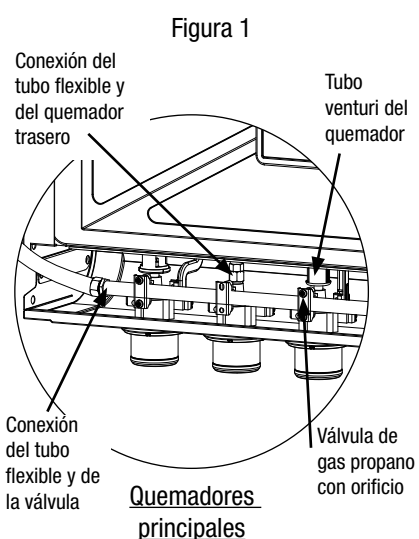

Instrucciones de operación (continuación)

Operación de los quemadores principales:

Consulte el Manual del Usuario de su parrilla para obtener instrucciones. Si no tiene el manual del Usuario, llame a la oficina de Atención al Cliente al 1.800.762.1142 o visite www.bluerhino.com.

Operación del quemador de soasar infrarrojo

Consulte el Manual del Usuario de su parrilla para obtener instrucciones. Si no tiene el manual del Usuario, llame a la oficina de Atención al Cliente al 1.800.762.1142 o visite www.bluerhino.com.

Operación del quemador lateral

Consulte el Manual del Usuario de su parrilla para obtener instrucciones. Si no tiene el manual del Usuario, llame a la oficina de Atención al Cliente al 1.800.762.1142 o visite www.bluerhino.com.

Operación del quemador trasero infrarrojo

Consulte el Manual del Usuario de su parrilla para obtener instrucciones. Si no tiene el manual del Usuario, llame a la oficina de Atención al Cliente al 1.800.762.1142 o visite www.bluerhino.com.

Limpeza y cuidado

Consulte el Manual del Usuario de su parrilla para obtener instrucciones. Si no tiene el manual del Usuario, llame a la oficina de Atención al Cliente al 1.800.762.1142 o visite www.bluerhino.com.

Garantía limitada

Blue Rhino Global Sourcing, Inc ("el fabricante") garantiza al comprador original, al detal, de este producto que si la unidad se arma y opera de acuerdo con las instrucciones impresas que la acompañan y por un período de un (1) año a partir de la fecha de compra, todas las piezas de este producto estarán libres de defectos en material y mano de obra. El fabricante podrá requerir prueba razonable de la fecha de compra. Por lo tanto, usted debe conservar el recibo de venta o la factura. Esta garantía limitada estará limitada a la reparación o reemplazo de las piezas que resulten defectuosas en condiciones de servicio y uso normal y las que un examen indique, a satisfacción del fabricante, que están defectuosas. Antes de devolver cualquier pieza, comuníquese con el Departamento de Servicio al Cliente (Customer Service Department) del fabricante. Si el fabricante confirma el defecto y aprueba el reclamo, el fabricante decidirá reemplazar tales partes sin costo alguno. Si se le pide que devuelva las partes defectuosas, los costos de transporte deberán ser prepagados. El fabricante devolverá las partes al cliente con costo de transporte o envío prepagados.

Esta garantía limitada no cubre fallas o dificultades de operación debidas a accidente, abuso, mal uso, alteración, empleo en usos inapropiados, instalación defectuosa o mantenimiento o servicio inapropiado o falla en la realización de mantenimiento normal y rutinario como se prescribe en este manual del usuario. Además, la garantía limitada no cubre daños al terminado de la unidad, tales como rasguños, abolladuras, descoloridos, oxidaciones y otros daños causados por la intemperie después de la compra de la unidad.

Esta garantía limitada reemplaza cualquier otra garantía. El fabricante no asume ninguna responsabilidad por garantías de productos vendidos por quienes no sean distribuidores o vendedores al detal autorizados. Esta exención de responsabilidad incluye cualquier garantía de comerciabilidad o la garantía de aptitud para un propósito en particular. EL FABRICANTE NO SE HACE RESPONSABLE POR NINGUNA GARANTIA IMPLICITA INCLUYENDO, SIN LIMITACIONES, LAS GARANTIAS IMPLICITAS DE COMERCIALIZACION Y ADAPTABILIDAD A UN PROPOSITO PARTICULAR. EL FABRICANTE NO ASUME RESPONSABILIDAD ANTE EL COMPRADOR O ANTE CUALQUIER TERCERA PERSONA POR DAÑOS ESPECIALES, INDIRECTOS, PUNITIVOS, INCIDENTALES O CONSECUENCIALES. El fabricante, además, no asume responsabilidad por garantías implícitas o expresas por defectos de mano de obra causados por terceras personas. Esta garantía limitada le da al comprador derechos legales específicos y el comprador puede tener otros derechos según el lugar donde el comprador o la compradora residan. Ciertas jurisdicciones no permiten limitaciones en cuanto a la duración de una garantía implícita, de manera que esta limitación puede no ser aplicable a usted.

El fabricante no autoriza a ninguna persona o compañía para asumir por el fabricante cualquier otra obligación a responsabilidad relacionada con la venta, instalación, uso, remoción, devolución o reemplazo de este equipo y cualquier representación de esta naturaleza no obliga al fabricante.

Blue Rhino Sourcing, Inc
Winston-Salem, North Carolina 27104, EE.UU.
1.800.762.1142

